

N° 12

ISSN 0755-4249

ORDI-5

TIREZ PLUS DE VOTRE SINCLAIR*

COPY :

Z

EXP
INK

CLEAR

£

X

- Initiation : des programmes plus courts et plus efficaces
- Expérience : l'enfant et l'ordinateur
- Affichage : de sacrés caractères
- Essais : deux cartes ZX 81
- Statistiques : des programmes graphiques super-pros



INTERFACE

30, rue Condorcet - 75009 PARIS
Téléphone : (1) 285.12.34

VOTRE SPECIALISTE SINCLAIR

POUR ZX 81 ET TIMEX

- Clavier professionnel
- Interface disquettes et lecteur 5" 1/4
- Extensions de mémoire 16,32 et 64 K
- Carte d'inversion vidéo
- Carte génératrice de sons
- Synthétiseur vocal
- Générateur de caractères graphiques
- Crayon optique
- Prolongateur souple de bus
- Filtre d'enregistrement
- Interface pour poignée de jeu
- Carte génératrice 16 couleurs
- Carte auto répétition
- Carte 8 entrées analogiques
- Carte entrées/sorties
- Programmeur d'Eprom
- Carte Eprom
- Beep clavier
- Carte mère
- Carte proto.



clavier Pro Spectrum 950.- F.



clavier Pro ZX 81 770.- F.

POUR ZX SPECTRUM

- Clavier professionnel
- Interface disquettes et lecteur 5" 1/4
- Interface ZX 1
- Lecteur de micro disquette
- Micro disquettes pour micro drive en stock
- Extension de mémoire externe 16/48 K
- Interface type Kempston pour joystick
- Interface programmable pour joystick
- Amplificateur de son réglable jusqu'à $\times 10$
- Synthétiseur vocal
- Modulateur noir et blanc
- Interface mixte Centronics/RS 232
- Interface Péritel
- Crayon optique
- Carte 8 entrées analogiques
- Carte entrée/sortie
- programmeur d'Eprom
- Carte Eprom
- Raccordement pour moniteur monochrome
- Prolongateur souple de bus

... ET ENFIN LE Q.L. !

TRES GRAND CHOIX DE LOGICIELS UTILITAIRES ET LUDIQUES (IMPORTATION DIRECTE)
IMPRIMANTES : SEIKOSHA - EPSON - STAR - MANNESMANN TALLY
MONITEURS MONOCHROMES ET COULEURS : ZENITH - PHILIPS - TAXAN - BMC

TELEVISION — LOCATION

- POSTES SECAM AVEC SORTIE PERITEL
- POSTES MULTISTANDARDS PAL SECAM

COMPATIBLES MICRO - ORDINATEURS

Agréé

LOCATEL

CATALOGUE GENERAL ET TARIFS : 10.- F. (remboursable à la première commande)

NOM Prénom

ADRESSE

Code Postal VILLE

A retourner à INTERFACE, 30, rue Condorcet, 75009 Paris.

EDITORIAL

« Vous êtes en train de devenir trop difficiles : il y a beaucoup trop de choses en langage machine ou en assembleur... Pour pouvoir utiliser la plupart des programmes d'ORDI-5, il faut déjà être très fort ! »

Voici une observation qui revient de plus en plus dans le courrier et au cours des contacts pour contrebalancer les nombreux témoignages de satisfaction que nos lecteurs continuent à nous prodiguer.

C'est vrai : en prenant un peu de recul, on doit admettre que la revue a connu une légère dérive par rapport à ses débuts : la matière est de moins en moins directement accessible aux informaticiens qui en sont au stade de l'initiation.

C'est que les lecteurs - qui font le journal pour l'essentiel - sont de plus en plus forts : les programmes qui nous sont envoyés sont remarquables dans une proportion régulièrement accrue et il devient parfois éprouvant de résister à publier certains d'entre eux, magnifiques mais particulièrement complexes et totalement inexplicites pour les non-initiés. Tout se passe comme si ORDI-5 avait suivi le niveau d'éducation informatique ambiant sur trois années, niveau qui n'a pas cessé de progresser, tous les observateurs s'accordent à le dire.

Mais ce n'est pas une excuse, et il ne faut pas oublier ce que Sinclair et ses produits ont fait pour l'initiation informatique de millions d'esprits ouverts et curieux, jeunes et moins jeunes. Aussi revenons-nous à la règle que nous nous étions fixé à l'origine : au moins un article d'initiation par numéro et « doucement les basses » sur le langage machine...

Il faut nous aider à tenir ce cap moyen : on a glissé un petit sondage dans ce numéro avec quelques questions indiscrettes sur vous et votre ordinateur, tout ça pour faire le point ; si vous avez la gentillesse de le remplir, ce sera aussi une façon de veiller à ce que le journal reste bien comme vous l'avez aimé.

ORDI-5

SOMMAIRE

Editorial	3
Courrier des lecteurs	6
Magazine	8
5 livres	10
Cartouche « MONITOR AGB »	13
Carte graphique AGB	14
QSO Technical Software	18
L'enfant et l'ordinateur	20
QL musique	22
QL montagne	24
Côté court	25
5 cassettes de jeu	26
Des détours de dés	28
Des caractères au carré	31
Donnez du caractère à votre ZX	33
5 programmes de jeu	37
Sortie Vidéo/Son	44
Spectrographe spécial	46
Lecteur, fais-toi connaître	49

Rédacteur en chef : Alain Pinaud.

Editeur : Jean-Pierre Nizard.

Directeur de la publication : Bernard Savonet.

Conseiller technique : Xavier Linant de Bellefonds.

Maquette : Sylvine Dautref

Illustrations : Christian Augé, Pierre Prigent, Nicolas Spenga.

Couverture : Studio A. Graph.

ont collaboré à ce numéro : Kaarina Alain, Tristan d'Amlco, E. Bahbout, Max Blanchet, F. Bossert, Jean-Claude Bourman, Jean-Michel Cheledel, G. Clément, M. Dahan, Jean-Guy Delsie, L. Dupont, J.-C. Fauché, J.-Y. Février, F. Gardien, Yann Garnier, Patrick Gueulle, Didier Gumy, Dominique Hélès, Marcel Henrot, H. Humblin, Frédéric Hynh, O. Jeannin, Denis Krleger, F. Ladouceur, Pierre Marty, Ph. Moy, Michel Potier.

Rédaction et abonnement : Editrace, 8, rue Saint-Marc, 75002 Paris.

Règle publicitaire : Force 7, 5, place du Colonel-Fabien, 75491 Paris Cedex 10. Tél. : (1) 240.22.01.

ORDI-5

le magazine de votre

SINCLAIR

SPECTRUM
QL et ZX 81



Si vous utilisez
un ordinateur
SINCLAIR

(ZX 81, ZX 80, Spectrum, Spectrum +
ou QL) ou si vous comptez en acheter
un, sachez que la revue **ORDI-5**
a été créée pour vous. Indépendante de tout
constructeur ou importateur, **ORDI-5** vous

fournit quatre fois par an des programmes, des conseils,
des astuces, de nouvelles idées d'utilisation. **ORDI-5** teste pour vous en toute objectivité
et indépendance les produits matériels et logiciels adaptables sur votre SINCLAIR.
ORDI-5 vous tient au courant de toutes les nouveautés susceptibles de vous intéresser.
Commandez un numéro ou... **abonnez-vous**, vous économiserez 20%.

ORDI-5, pour tirer bien plus de votre SINCLAIR

BON DE COMMANDE

à retourner à ORDI-5, 8 rue Saint-Marc 75002 PARIS

Nom _____

Adresse _____

Pays _____ Code postal _____ Ville _____

Je désire recevoir les 4 derniers numéros parus et m'abonner pour recevoir les 4 prochains numéros.
(France 180 FF; Etranger* 200 FF; par avion 350 FF).

Je désire recevoir les numéros antérieurs suivants : _____
(prix d'un n° 28 FF; Etranger* 33 FF; par avion 45 FF).

Je désire m'abonner à ORDI-5 pour 1 an, 4 n°s à partir du n° _____
(tarif France 90 FF; Etranger* 100 FF; par avion 180 FF). (Actuellement ORDI-5 est trimestriel).

Ci-joint mon règlement indispensable par chèque bancaire chèque postal virement

*Pour les pays autres que la France, utiliser un virement en FF compte Crédit Lyonnais Paris n° 30002 00402 8455 J. Les frais de virement sont à la charge de l'acheteur.

Courrier des lecteurs

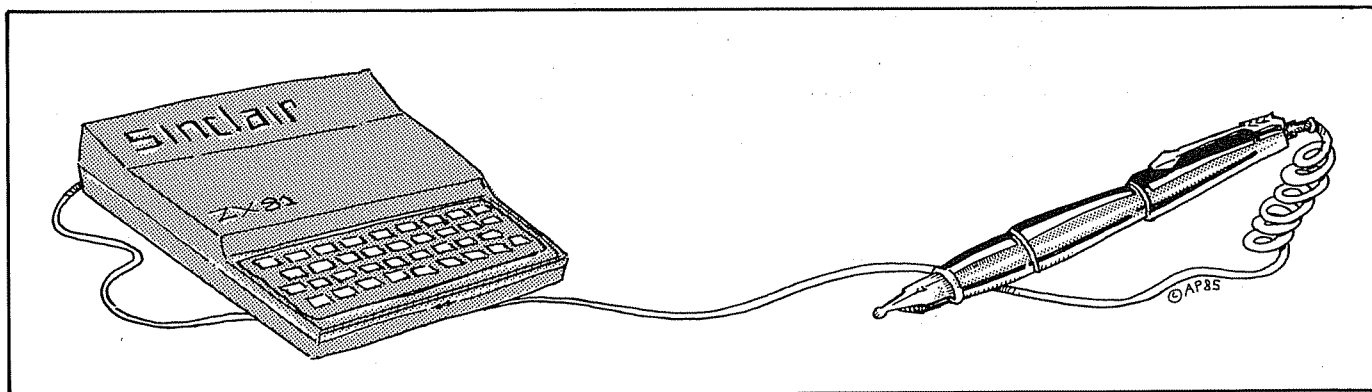

Pas de PASCAL pour PAQUES

- J'aimerais savoir s'il est possible de programmer en PASCAL sur le ZX 81 : existerait-il une cassette pour cela comme sur le Spectrum ? G. MALBANT.

* Malheureusement nous ne connaissons pas de cassette PASCAL pour le ZX 81 alors qu'il existe du FORTH et d'excellents assembleurs pour cet appareil. La raison pourrait en être qu'un compilateur PASCAL occupe beaucoup de place en mémoire et que le ZX 81 non modifié ne peut adresser qu'un maximum de 32K, ce qui ne laisserait plus beaucoup d'espace pour les programmes en PASCAL eux-mêmes. Le temps de charge du compilateur serait aussi très long et pourrait décourager. Néanmoins on aurait pu penser à un mini-PASCAL d'initiation....

Indélicatesses

- La couverture du numéro 10 d'ORDI-5 porte en titre « 35 programmes inédits ». Or, peut-on qualifier d'inédit le programme « XXX » ? (nous avons pris la décision de ne pas donner le nom de ce programme). Son « auteur » s'est contenté de recopier, en ne changeant presque rien, un programme paru dans « Le grand livre du Spectrum » de Tim HARTNELL... M. CAMUSSO.

* Nous avons l'oeil, en principe, pour repérer les programmes qui s'inspirent trop directement de programmes déjà publiés. Mais, si vigilants que nous puissions être, notre « culture informatique » a des limites et nous pouvons laisser ainsi passer des programmes « pas-tout-à-fait-originaux ». Quand cela se produit, nous ne sommes pas contents, mais nous sommes plus tranquilles que d'autres revues :

- d'abord parce que c'est moins fréquent à ORDI-5 qu'ailleurs pour la raison que nos collaborateurs connaissent très bien la littérature du matériel ZX et n'ont pas à se préoccuper des autres matériels ;

- ensuite parce que ORDI-5 est une revue conviviale écrite par ses lecteurs, ce sont donc eux qui courent directement le risque d'être poursuivis pénalement pour contrefaçon par les auteurs (les vrais !). A bon entendeur, salut.

- J'ai remarqué deux fois, depuis le début de votre revue, qu'un même programme était édité simultanément, à quelques jours ou semaines de distance, dans ORDI-5 et dans une autre revue ; ça vous paraît normal ? Cl. PERRIN

* Nous savons parfaitement de quels programmes vous parlez... Ils nous ont causé assez de « stress ». Souvent les jeunes auteurs envoient leurs programmes à plusieurs revues en même temps, sans prendre la précaution de signaler à chaque revue qu'elle est en concurrence avec d'autres, et donc, impossible de passer des coups de fil aux collègues pour savoir qui prend quoi, et quand. Heureusement, la très grande majorité des géniaux correspondants d'ORDI-5 est parfaitement correcte. De toutes façons, les auteurs de doublons font ça une fois mais pas deux : ils sont vite repérés et on ne prend plus rien d'eux nulle part.

Je veux me faire éditer...

- J'ai créé un logiciel du genre « Donjons et Dragons » sur ZX-81. Pouvez-vous me donner quelques adresses auxquelles je pourrais l'envoyer pour qu'il soit édité ? Cyril DUFER

* Par le mot « éditer » entendez-vous « simplement éditer » ou « commercialiser sur cassette » ? Dans le premier cas, il vous suffit de l'envoyer à une revue qui publie des programmes ; si le votre est bon, il sera imprimé et ceci constituera une bonne preuve que vous êtes bien l'auteur du programme, pour bénéficier de la « protection littéraire et artistique ».

Si vous souhaitez commercialiser sur cassette, il faut que vous preniez contact avec une maison de soft (de préférence française) comme ERE In-

formatique ou LORICIELS (ces deux exemples étant choisis sans exclusive) : vous trouverez facilement leur adresse sur les jaquettes des cassettes déjà distribuées. Si votre programme est bon, ils vous proposeront de signer un contrat aux termes duquel ils vous offriront soit un forfait, soit une proportion des droits (10 à 20 %). Il ne faut pas vous attendre à de gros cachets dans les débuts car la concurrence est vive.

Nous vous donnons volontiers un conseil : si vous voulez avoir quelques chances que votre programme soit examiné dans des délais raisonnables, il vaut mieux joindre les photocopies de programmes que vous avez antérieurement fait passer dans la presse informatique...cela fait un dossier sérieux.

Où puis-je trouver...

- Ou puis-je trouver le « Spectrum Hardware Manual » de Adrian Dickens dont vous avez parlé dans ORDI-5 no 6 ? M. DUCHENE.

- Où peut-on commander les livres de Andrew HEWSON (Ordi-5 no 7) ?

* Voici l'adresse anglaise de « Melbourne House » qui édite le premier de ces ouvrages : MELBOURNE HOUSE PUBLISHERS LTD
Glebe Cottage, Glebe House, Station Road, Cheddington, Leighton Buzzard, Bedfordshire, LU7 7NA, G.-B.

et celle de HEWSON CONSULTANTS qui édite le second :
HEWSON CONSULTANTS, 60A ST Mary's St., Wallingford, Oxon, G.-B.
mais vous avez tout intérêt à prendre connaissance de la lettre suivante, à nous adressée par LOGISOFT à TOULOUSE auquel vous pouvez passer commande, comme à d'autres librairies informatiques bien fournies dont nous avons parlé à l'occasion dans nos colonnes :

Monsieur,

... notre attention a été attirée par votre article paru dans ORDI-5 no 9 concernant les difficultés pour obtenir « The Ins and Outs of TIMEX 1000.ZX 81 »

J'ai l'honneur de vous faire savoir que nous importons et commercialisons d'une façon régulière cet ouvrage. Il en va de même pour tous les livres utilitaires touchant au ZX81 et au Spectrum, etc... (suit une liste importante d'ouvrages en Anglais)

LOGISOFT
S.A.R.L.
39 rue de Tunis
B.P.2392
31086 TOULOUSE Cedex

Problèmes

- Je vous écris au sujet du programme LOTO (ORDI-5 no 10) ; j'ai passé un certain temps pour entrer ce programme et je n'arrive pas à le faire fonctionner. M. ROSA

* Il y a effectivement un problème avec ce programme : nous allons publier dès que possible un rectificatif.

- J'ai acheté la cassette ZX TRANS dont vous avez parlé ; malheureusement, il est absolument impossible de transférer un seul programme du ZX81. L. DUPONT

* Nous avons testé ce logiciel avec le plus grand soin et obtenu de très bons résultats en respectant les contraintes annoncées par la notice (programmes graphiques notamment). Cependant beaucoup d'éléments peuvent intervenir pour rendre les manipulations difficiles : vérifiez d'abord que la cassette vendue n'est pas défectueuse, ce qui se produit très souvent, il faut alors en demander le remplacement ; vérifiez ensuite que vos cassettes ZX 81 soient enregistrées dans les meilleures conditions possibles, c'est-à-dire qu'elles soient lisibles par un lecteur de cassettes différent du votre, etc. Quoi qu'il en soit, le logiciel lui-même, sous réserve des restrictions exprimées, n'est pas en cause. Recontactez-nous si vos mécomptes subsistent.

Mystère

- Qu'est-il arrivé au disquettes CYBORG ? On dirait que vous avez bien fait de ne pas en parler, les événements ont donné raison à votre discrétion. F. GUEDRON

* La prudence a effectivement été bonne conseillère dans ce cas : elle consiste pourtant simplement à ne parler que des matériels que nous avons vus ou essayé.

Désassembleur et imprimante.

Merci pour votre excellent revue que j'apprécie beaucoup.

Merci également à Robert SALVAT pour son article « Désassembleur et imprimante » (ORDI-5 no 8). Cette modification est effectivement des plus utiles pour liste un programme en CM avec ses mnémoniques et ses adresses.

Voici quelques indications pour réaliser une sauvegarde sur cassette du programme ainsi modifié.

1) Charger le Fast Load Monitor ;

2) Charger une première fois le progiciel désassembleur pour ZX81 d'ARTIC COMPUTING et presser une touche ;

Courrier des lecteurs

3) le charger une seconde fois en ayant pris soin préalablement d'empêcher le lancement du programme par l'appel de la routine :

CD 23 0F CB FA C3 47 03

4) a l'aide du désassembleur appelé par RAND USR 28500 :

- modifier le décompte des lignes du cycle de désassemblage à partir de l'adresse 4E9b, qui se trouve dans la REM no 0 comme le montrait Robert SALVAT pour l'adresse 7D9B ;

- modifier la REM no 100 du moniteur à partir de l'adresse 50FA pour pouvoir y implanter le transfert des routines de 6F57 ;

5) Modifier le programme Basic sans oublier en ligne 236 de remplacer POKE 20145 par POKE 20745 faute de quoi le code 5109 serait mal interprété ;

6) lancer une sauvegarde par GOTO 270 et vous aurez ainsi une copie sous FLM de votre progiciel prêt à imprimer des copies d'écran de désassemblage par pression d'une touche « shiftée ». J.-P. THOMAS.

A propos du programme CHAIN (ORDI 5 n° 8)

Le programme CHAIN a été publié page 21 de ORDI-5 n° 8 dans l'encadré au début de l'article. Ce programme est très court puisqu'il ne comprend que 7 instructions.

Il a pour fonction de transférer dans la zone réservée de RAMTP (aux adresses 32672 à 32767) le programme en langage machine contenu dans CS (instruction n° 30).

Le programme CHAIN est conçu pour chaîner deux programmes BASIC.

Programme CHAIN Partie BASIC

```
10 FAST
30 LET C$ = « ED4BFE7FC6C5217D403
E1BCD2605C10B79BO20F1C12AO440117
D40EDBOC92A0440ED72444D2A0C40117
D40ED5222FE7FEB2A0440ED52220440E
D42EB21000039EDBOEBED52545D39F92
A024019220240ED4BFE7F217D40ED5B0
44EDBOC90000 » 40 FOR R = 32672 TO
32767
```

```
50 POKE R, CODE C$(1) 16=CODE C
$(2)-476
```

```
60 LET C$ = C$(3 TO)
```

```
70 NEXT R
```

```
80 SLOW
```

C. REMY

Magazine

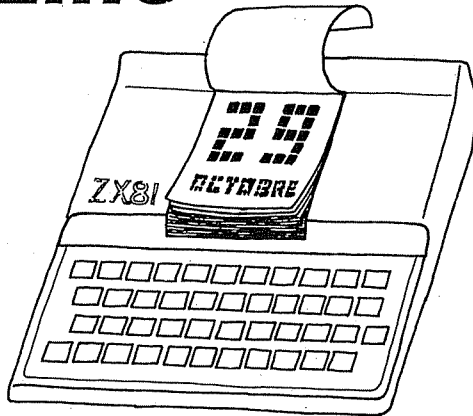

Spectrum Horticolum.

L'informatique n'est pas exactement une activité de plein air. Pourtant deux Anglais naturalistes qui ont longtemps vécu en Inde, les HODDS, viennent de commercialiser un programme pour rationaliser le jardinage : ce programme, qui suggère le type de fleur à planter ou l'activité de culture à prévoir en fonction des données du climat, de l'époque, de l'exposition etc., est bien l'application la plus originale que nous ayons relevée récemment pour un ordinateur Sinclair.

L'ordinateur à la langue bien pendue.

L'APL est un langage synthétique particulièrement apte à gérer les tableaux numériques à grande vitesse ; il exige malheureusement un nombre de symboles élevé que l'on ne trouve pas sur les ordinateurs domestiques habituels. Une version de l'APL disponible pour le QL existe désormais : dans cette version les symboles ont été remplacés par des mots brefs. L'implémentation de ce langage sur le QL qui est déjà réputé être un ordinateur rapide pour les calculs pourrait faire merveille.

Rappelons que FORTH et PASCAL existent déjà pour QL, ce qui ne veut pas dire qu'il soit facile de se les procurer : le QL lui-même est resté une denrée rare pendant de nombreux mois.

Les logiciels de langages performants pour le QL se multiplient. Notons chez METACOMCO un assembleur aux spécifications très intéressantes, un LISP très orienté sur les possibilités graphiques, et un BCPL, variante du langage C qui compte de plus en plus d'adeptes.

Soft Boutique.

La première boutique exclusivement consacrée

à la distribution de logiciels pour micro-ordinateurs vient d'ouvrir ses portes : il s'agit de « Logiciel Pilote » à Paris.

QL-ques chiffres.

Il semble que les ventes du QL aient un peu déçu les concepteurs de cet appareil puisque « seulement » 50 000 QL ont été vendus à ce jour : entre nous ce n'est pas si mal pour un ordinateur qu'on a eu tant de mal à obtenir au début.

Le Club des utilisateurs du QL, le QLUB, à vocation internationale, peut maintenant s'enorgueillir de plus de 100.000 adhésions.

Dernières cartouches.

Le prix des cartouches microdrive vient de tomber de 60 % en Angleterre c'est-à-dire qu'elles ne coûtent plus que deux petites livres l'unité ; quand allons nous cesser de les payer allègrement 80 F sur le continent ?

Plus de 800.000 cartouches microdrive ont été fabriquées à ce jour. Ce chiffre peut « en jeter » mais ça ne fait pas beaucoup par Spectrum en circulation.

Poisson d'avril

La version AZERTY du QL était annoncée pour Mars 1985. Au 1er avril, ceux qui attendent impatientement cette version pour utiliser l'appareil à fond en traitement de texte doivent se rendre à l'évidence, rien à l'horizon.

Du sûr pour demain...

Les utilisateurs de QL qui considèrent les microdrives comme un support insuffisamment fiable et rapide pour les applications professionnelles lourdes seront satisfaits d'apprendre que la firme COMPUTAMATE est sur le point de commercialiser une interface qui autorise le branchement du QL à la plupart des lecteurs de disquette 3,5 ou 5,25 pouces.

Le QL se lance hardiment dans la télématique avec un programme des plus ambitieux. David Karlin, l'ingénieur en chef de la firme Sinclair, a présenté récemment trois unités superposables, ayant chacune l'encombrement d'un tiers de QL, qui ont pour fonction de transformer cet ordinateur en puissant instrument télématique : il s'agit d'une interface de communication, d'un modem, et d'un composeur automatique. Beaucoup de discrétion sur les prix...

Un disque dur pour le QL ? C'est un projet de la firme QUEST qui a choisi un disque Winchester capable de stocker 7.5 Mega-octets.

...et pour après-demain.

Sinclair annonce qu'une société va être prochainement créée pour développer et fabriquer des semi-conducteurs à intégration par tranche de silicium : cette génération de circuit s'appelle WSI.

L'Informatique en vacances

L'Institut Européen des Techniques Nouvelles, association de la loi de 1901 nouvellement créée, s'est fixé dans son objet, parmi d'autres actions, l'organisation de stages en session d'été d'initiation à l'informatique. Pris de la formation 1350 F.

L'Association Nationale Sciences Techniques Jeunesse, association en relation avec le Palais de la Découverte, (A.N.S.T.J.) organise des séjours d'été dans différentes régions consacrés à l'initiation à l'informatique dans un cadre de vacances. Les prix dépendent de la longueur du stage et vont de 1800 à 3500 F.

L'association Stages Loisirs Vacances organise des stages d'initiation à l'informatique en Juillet Aout 1985 dans les Alpes de Haute Provence. Prix du stage (autres frais exclus) 1890 F

Adresses des sociétés et organismes mentionnés

Association Nationale Sciences Techniques Jeunesse (A.N.S.T.J.), *secrétariat* :
17 avenue Gambetta, 91130 RIS-ORANGIS

Association Stages Loisirs Vacances, 9
allée des Tamaris, 78480 VERNEUIL

HODDS Software, *Llangeithio Nurseries,*
Llangeithio, Tregardon, Dyfed, SY25
6QG, G.-B.

Institut Européen des Techniques Nouvelles,
39 rue Paul Eluard, 91390 MOR-
SANG SUR ORGE.

METACOMCO, *26 Portland Square,*
Bristol BS2 8RZ, G.-B.

LOGICIEL PILOTE, *5 rue des Colonnes,*
75002 PARIS

LORICIELS (*Nouvelle adresse*), *53 rue*
de Paris, 92100 BOULOGNE

5 livres lus pour vous

1001 idées pour l'ordinateur personnel

Par Mark Sawusch

Voici un titre capable d'éveiller la curiosité de tout possesseur de micro-ordinateur qui se sentirait gagné par le doute quant à l'utilité pratique de sa machine.

N'oublions pas que 20 à 30 % des ordinateurs achetés semblent échouer en quelques semaines au fond d'un placard !

Ce livre ne peut cependant pas être considéré comme un remède miraculeux : pas question de loger 1001 programmes « clés en mains » dans 212 pages !

L'ouvrage s'adresse donc, non pas au débutant désorienté, mais au programmeur moyen à court d'idées : l'auteur ne prétend pas expliquer « comment faire », mais plutôt « que faire ». Mark Sawusch n'a cependant pas pu résister, semble-t-il, à la tentation de publier de place en place quelques programmes de son cru.

L'idée n'est pas mauvaise, et a certainement contribué au bon équilibre texte-illustrations de l'édition américaine.

La version française est bien évidemment une traduction, et on regrettera vivement que la plupart des logiciels, bien qu'adaptés, ne puissent servir qu'à un utilisateur US : n'allez pas tenter de vérifier vos intérêts de caisse d'épargne avec ce programme destiné à un livret américain ne tenant aucun compte de la règle des quinzaines !

N'estimez pas davantage le coût de vos appels téléphoniques au moyen de cet autre logiciel appliquant un minimum de perception de trois minutes...

À côté de ce petit point faible qui, il faut l'avouer, aurait été bien délicat à corriger, nous devons reconnaître que l'ouvrage est une mine d'excellentes idées : nous défions n'importe quel lecteur de parcourir ce livre sans y glaner au moins une ou deux applications nouvelles pour son ordinateur, mais peut-être bien davantage.

Les domaines abordés sont en effet suffisamment variés pour que chacun puisse se sentir

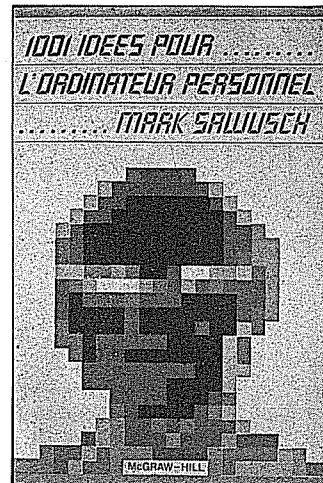
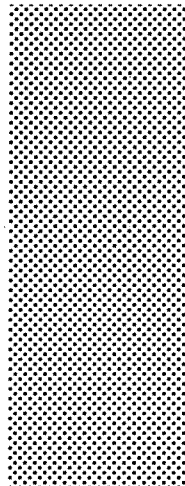

concerné : affaires, finances, mathématiques, sciences et techniques, enseignement, hobbies spécialisés (radio, photo, etc.), jeux, automatisation, etc...

Bref, ce livre, c'est tout simplement de « l'imagination en libre-service », mais n'oubliez tout de même pas que si avoir une idée représente 50 % du travail, l'autre moitié reste à accomplir pour aboutir à un logiciel en ordre de marche ! Avec plus de mille idées répertoriées, vous ne risquez plus guère de vous ennuyer devant votre clavier... quelle qu'en soit la marque, Sinclair ou autre !

P. G.

Robotisez votre ZX 81

Par P. Gueulle
Environ 80 F, 128 p.

Voici un ouvrage qui réjouira tous les possesseurs, et ils sont légion, d'un ZX 81, mais qui s'adresse plus spécialement aux « électroniciens ». Tout lecteur soigneux et sachant manier un fer à souder, peut parfaitement réaliser les montages décrits. L'auteur explique d'abord,

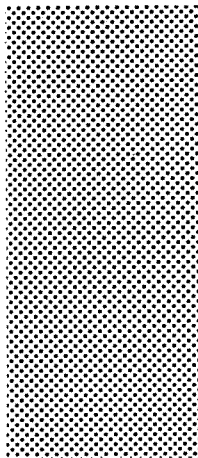

l'organisation matérielle interne du ZX 81, ainsi que les notions d'interruption et d'entrées/sorties. Ceci permet de découvrir des applications inattendues : en utilisant les prises normalement réservées au raccordement d'un enregistreur, M. Guéulle conçoit des cartes ayant de multiples entrées et/ou sorties, ainsi que la réalisation d'un synthétiseur HF programmable.

L'utilisation d'une extension mémoire de 16 K, met hors service la RAM de 1 K dont son équipés les ZX 81. En intervenant sur la mémoire et en la réorganisant, l'auteur montre le moyen de récupérer cette mémoire et réalise un générateur d'instructions REM, fort utile pour la programmation en C.M.

La description d'un programmeur d'Eprom, et la façon de remplacer la ROM du ZX 81, ouvrent des horizons pour toutes les applications auxquelles vous pouvez penser. Dès ce moment, vous n'avez plus un ZX 81, mais un robot. L'auteur décrit également un petit afficheur autonome, puisque l'écran d'une télévision n'est plus indispensable.

Ensuite, l'auteur propose une carte sonore qui emploie un C.I. hautement spécialisé à 3 canaux de sons plus 1 de bruit qui permet de synthétiser une foule de sons ! Son emploi comme générateur contrôle la qualité des amplis.

Bravo à cet ouvrage qui contient un tas de renseignements précieux sur un tas d'applications parfois utiles, toujours amusantes.

M. H.

Langage machine, trucs et astuces sur ZX Spectrum

Par Pascal Pellier
Editeur Eyrolles
89 F, 152 p.

C'est presque l'assemblage de deux livres distincts qu'il faut à notre avis voir dans cet ouvrage proposé aux possesseurs de Spectrum après un « petit frère » consacré au ZX 81.

– Une étude assez complète du microprocesseur Z 80 et de sa programmation (le langage machine proprement dit)

– Un recueil de programmes machine en « pièces détachées » pour le Spectrum (les « trucs et astuces »)

La première partie ressemble de près aux nombreux ouvrages qui ont déjà été consacrés au Z 80. On n'y parle que fort peu du Spectrum : un peu au début, un peu à la fin, mais le pauvre ordinateur Sinclair se fait totalement oublier entre-temps !

Ce n'est d'ailleurs pas bien gênant puisqu'aucune manipulation pratique n'est proposée. Nous sommes en présence d'un cours magistral condensé, assez bien structuré et facile à suivre. Le passage à la pratique est prévu dans la seconde partie, sous une forme qui nous semble plus discutable : pour faire fonctionner les quelques programmes proposés, le lecteur est quasiment obligé d'acheter (assez cher d'ailleurs !) les utilitaires publiés par l'auteur dans la même collection...

Il est permis de se demander si tous les logiciels proposés ont bien été mis au point sur un Spectrum : le lecteur est invité à les « reloger » lui-même à des adresses autres que celles d'origine, tandis que leur présentation sur 80 colonnes nous fait penser à des machines plus conséquentes que le Spectrum. D'ailleurs, la plupart de ces logiciels font double emploi avec des routines de la ROM du Spectrum, qu'il est facile d'appeler purement et simplement.

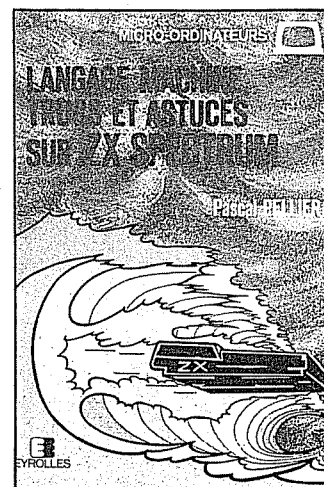
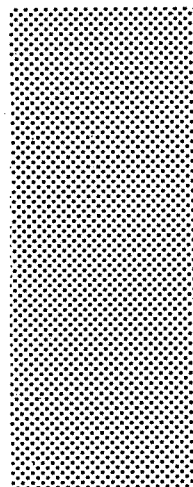

En revanche, le choix des sujets abordés est pédagogiquement intéressant, car il permet de voir à l'œuvre la plupart des notions théoriques exposées dans la première partie du livre, et de mieux comprendre le fonctionnement de certains organes complexes du Spectrum tels que l'écran, le clavier, l'imprimante ou le générateur de son, voire la sortie cassette.

Il nous semble donc que cet ouvrage s'adresse davantage à un lectorat soucieux de s'initier sérieusement au langage machine du Z 80 (à la limite sans Spectrum !) qu'au programmeur Basic désireux d'étendre son rayon d'action grâce à l'assembleur. Bref, un honnête manuel de programmation du Z 80, mais qui ne tient pas tout à fait les promesses de sa quatrième de couverture, ce qui est presque une tradition !

P. G.

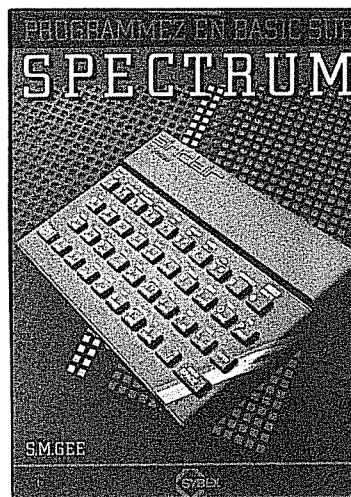

Le ZX-81 à l'école

Coopérative Scolaire de Tournon-sur-Rhône
100 pages-fiches, 60 F

Programmez en basic sur Spectrum

S.M. GEE, Sybex, 198 pages, 88 F

« Le ZX-81 à l'école » est un ouvrage qui sort nettement de l'ordinaire dans sa présentation : il ne s'agit pas d'un livre suivi mais d'une succession de fiches destinées à l'enseignement élémentaire de l'informatique dans le cadre scolaire. Les fiches, de difficulté graduée, sont divisées en deux paquets : paquet professeur et paquet élève. A chaque niveau, une fiche suggère à l'enseignant une méthodologie d'approche et une fiche symétrique destinée à l'élève indique à celui-ci des éléments de réponse. Cette présentation sous forme de fiches, unique en son genre, n'est pas un gadget, bien au contraire, elle oblige les auteurs à enfermer l'étude d'un problème (notion de test, utilisation d'une fonction, trucs et astuces, etc.) dans une seule séance : une certaine discipline est ainsi introduite dans l'apprentissage de l'informatique, ce qui fait contraste avec un bon nombre d'ouvrages qui parlent dans tous les sens.

L'inconvénient de cette formule est que ce livre n'est pas ouvert à tous les publics : il s'agit d'un instrument pédagogique assez spécialisé. Ce dossier, bien fait et original dans sa démarche, est à déconseiller aux « autodidactes » du ZX-81. En revanche, il tiendra une place honorable dans les écoles primaires qui ont des ateliers d'informatique ou des clubs autour de cet ordinateur.

Le Spectrum est un ordinateur amusant et personnel : aussi mérite-t-il que les ouvrages qui parlent de lui échappent également à toute banalité. Ceux-ci doivent être ou spirituels ou conviviaux ou gais (avec une forte orientation sur les jeux) ou franchement sérieux, puisque cet ordinateur permet aussi de travailler dans de nombreux domaines. L'ouvrage de S.M. GEE ne possède aucune de ces qualités : il fait double emploi avec le manuel de base sans apporter d'ouvertures ou d'illustrations intéressantes.

Sybex, qui a sorti de grands livres avec de grands auteurs a publié là un ouvrage qui ne marque pas. Qu'on nous comprenne : il ne s'agit pas d'un livre mauvais comme nous en avons vu passer que nous n'avons d'ailleurs pas ménagés, mais d'un travail qui n'apporte pas grand-chose.

Soyons cependant équitables : il existe dans ce livre, bien présenté par ailleurs, de bons passages, notamment le chapitre sur les boucles et celui sur les manipulations de chaînes de caractères ; sur ces problèmes, généralement délicats à exposer, il faut reconnaître que la démonstration est claire et bien organisée. Pour tout le reste - et avec le Spectrum, le reste, c'est beaucoup -, le livre est plutôt pauvre et dépourvu de fantaisie.

A.L.

A.L.

La cartouche

« MONITOR AGB »

La cartouche « MONITOR AGB » est une EPROM (mémoire morte) contenant un utilitaire en langage machine. Elle est destinée aux possesseurs de ZX81, munis d'une extension mémoire de 16 à 48 K qui connaissent un tant soit peu l'organisation mémoire de leur ordinateur. Le « MONITOR » se compose d'un seul boîtier avec 2 connecteurs au format du bus (1 mâle + 1 femelle) (Taille de la cartouche : 114 × 49 × 26). Les contacts n'ont pas posé de problème aux essais.

Les routines par le menu

Le monitor propose 14 routines que l'on appelle en faisant RAND USR (adr. d'entrée. En voici la liste, on jugera aussitôt de leur grande utilité.

* **SAUVEGARDE** : Permet de sauver, charger et vérifier les programmes en vitesse rapide. Deux types de sauvegarde sont possibles :

- Sauvegarde du programme Basic (comme d'habitude mais plus vite !!) ;
- Sauvegarde de la totalité de la mémoire, même derrière RAMTOP (Pratique pour les programmes en langage machine).

* **REM** : Permet de créer une REM (en ligne 1), de la longueur que vous désirez. Cette REM contiendra les programmes en codes machine.

* **FREE** : Cette routine renvoie le nombre d'octets restant libre en mémoire pour l'écriture des programmes machines.

* **OUT/IN** : Permet de sortir ou de lire un octet sur un port (par ex. : carte son, carte analogique, carte d'entrée/sortie), sans avoir à écrire un programme en langage machine (ces 2 routines peuvent être appelées à partir d'un programme BASIC).

* **M>32 et 32>M** : Nécessite au moins 32 K RAM pour fonctionner. Ces routines transfèrent un programme BASIC au-dessus de RAMTOP et vice et versa.

* **Blocage** : Charge les programmes sauvés à partir du BASIC en vitesse normale, mais empêche toute exécution automatique.

* **Menu** : Comme son nom l'indique cette routine nous propose un menu composé de plusieurs options dont :

- **Conversion** : qui convertit un nombre binaire, décimal ou hexadécimal dans ces 3 bases (Evite de feuilleter l'appendice du manuel du ZX81).
- **Deek** : affiche le contenu d'une adresse dans les 3 bases citées précédemment.
- **LDIR** : déplace un bloc d'octets d'un emplacement mémoire à l'autre.
- **RAMTOP** : initialise RAMTOP sans avoir à faire NEW.

Les utilités graphiques

* **CARACTERES GEANTS** : Affiche 4 lignes de 8 caractères en caractères 4 fois plus grands. Ces caractères sont formés de motifs PLOT. Un gros regret, l'affichage commence toujours en haut à gauche, il n'est donc pas possible de faire l'équivalent de PRINT AT. Par contre, on peut les mixer aux caractères normaux. Utilisable dans un programme BASIC.

* **BOX** : Trace un rectangle en caractères PLOT. Il suffit de fournir les coordonnées de 2 coins opposés. Peut aussi être inclus dans un programme BASIC.

* **INVERSION ECRAN** : Son appel provoque l'inversion vidée, presque instantanée de l'écran.

* **LOAD ECRAN et SAVE ECRAN** : Effectue la sauvegarde et le chargement de l'écran dans une zone mémoire (au-dessus de RAMTOP par exemple). Peut permettre de rappeler rapidement un menu ou une présentation.

Cette cartouche pourra se montrer d'une aide précieuse pour les possesseurs de ZX81 qui souhaitent récupérer avec un minimum de fatigue les programmes-machine qu'ils trouvent dans les revues comme la nôtre.

Il ne faut cependant pas perdre de vue qu'un effort minime de compréhension du langage machine peut permettre à l'utilisateur de maîtriser par lui-même la plupart des routines enfermées dans cette carte. Il ne s'agit évidemment que d'un investissement réduit, mais le ZX81 est si bon marché qu'il faut bien apprécier l'utilité d'une adjonction quelconque avant d'en faire l'acquisition.

Ph. MOY

Banc d'essai carte graphique AGB

La carte caractère AGB vous permettra de redéfinir le jeu complet de caractère du ZX81. Ces caractères seront utilisables en alternance avec le jeu de caractères d'origine. Vous pourrez ainsi rendre vos programmes plus réalistes, particulièrement pour les jeux.

Attention au montage !

La carte ne s'enfiche pas comme l'extension mémoire ou l'imprimante dans le connecteur arrière du ZX81. Son montage nécessite le démontage de l'ordinateur et quelques soudures. En effet, la ROM doit être ôtée de son support et insérée dans la carte. Pas de problème si vous faites attention de ne pas tordre les pattes du circuit intégré (c'est très fragile !!)

De plus, vous devrez souder 5 fils sur le circuit imprimé du ZX81. Heureusement le manuel est très clair sur ce point ; si vous êtes méticuleux et que vous ne provoquez pas de court-circuit tout ira pour le mieux.

Quand tout cela aura été fait, vous n'aurez plus qu'à enficher le connecteur de la carte dans l'ancien support de la ROM. Mais la notice de montage n'est pas très explicite : ceux qui le préfèrent pourront faire effectuer ce montage par AGB dans un délai de 10 jours et un prix de 60 F.

Si vous désirez refermer le coffret du ZX81 vous devrez laisser la carte à l'extérieur avec ses fils rentrant dans le ZX. Vous devrez alors faire particulièrement attention à ne pas tirer sur les fils (leur longueur est juste).

Des principes simples

Comme vous le savez, le jeu de caractère comprend 64 caractères (code 0 à 63). Les « dessins » de ces 64 caractères sont stockés dans la ROM, dans une partie nommée générateur de caractère, qui va de l'adresse 7680 à 8191. Les représentations de caractères sont stockées à partir de 7680 dans l'ordre croissant des codes. A chaque caractère sont associés 8 octets dont la traduction binaire forme le « dessin » du caractère. L'adresse du 1^{er} octet d'un caractère est donné par $7680 + 8 * (\text{code du caractère})$.

Malheureusement le générateur se trouve dans la mémoire morte du Sinclair et ne peut donc être modifié pour changer éventuellement la forme d'un caractère. Ceci devient possible avec la carte graphique. En effet, elle remplace à la demande la ROM génératrice de caractères par de la mémoire vive où vous pourrez redéfinir (par des « pokes ») tous les caractères.

Pour passer de la ROM à la RAM, il suffit de faire POKÉ 7666,n (où n est un nombre compris entre 0 et 255) et inversement.

En position RAM on poke à la bonne adresse l'octet correspondant au « dessin » de caractère souhaité. L'adressage peut être obtenue par la formule donnée plus haut. N'oubliez pas qu'un caractère est formé de 8 octets correspondant chacun à une ligne.

Les caractères redéfinis ne sont pas affectés par NEW. Le mixage caractères redéfinis et caractères d'origine n'est pas possible.

Vous pourrez avec la carte graphique écrire en minuscules, réaliser symboles mathématiques et vaisseau spatial, etc., quelle que soit notre configuration mémoire (1 K - 2 K - 16 K... etc.).

Un utilitaire d'aide à la redéfinition des caractères

Ce programme vous assistera dans la définition de vos nouveaux jeux de caractères : il permet d'initialiser votre nouveau jeu de caractères pré-définis dans la ROM, de modifier à volonté chaque caractère en utilisant l'écran comme un « télécran » et de voir le résultat en permanence. Vous pourrez aussi visualiser le jeu stocké en RAM et transférer soit le jeu que vous avez défini soit le jeu de caractère d'origine du ZX81 instantanément.

```

30 REM          PROGRAMME D'AIDE A LA
                REDEFINITION DE
                CARACTERES AVEC LA
                CARTE GRAPHIQUE AGB
                (C) 1985 PH.MOY
100 REM          ---- INITIALISATION
200 LET CODER=16518
300 LET DATA1=16519
400 LET DATA2=16520
500 LET DATA3=16521
600 POKE CODER,1
700 RAND USR 16515
900 SLOW
1000 REM          ---- MENU
1050 CLS
1070 PRINT "                M E N U"
1080 PRINT ",,"
1100 PRINT "1: AFFICHAGE DU JEU
IMPLANTE"
1300 PRINT "2: REDEFINITION D'UN
N CARACTERE"
1500 PRINT "3: IMPLANTATION DU J
EU D'ORIGINE"
1700 PRINT "4: IMPLANTATION DU N
OUVEAU JEU"
1900 PRINT "5: INITIALISATION"
1950 PRINT ",,," "CHOISISSEZ UNE O
PTION"
2000 INPUT O
210 IF O<1 OR O>5 THEN GOTO 200
220 IF O=1 THEN GOSUB 1000

```



```

JR DEBUT
;PARAMETRES
-----
00 00 00 00
;VARIABLES
-----
CHGMT = +7666 ;RAM (->) ROM
CODER = +16518
DATA1 = +16519
DATA2 = +16520
DATA3 = +16521
ROMCA = +7680
DJEU0 = +31735
DJEU1 = +32250
DFILE = +16396

;SELECTION DES ROUTINES
-----
DEBUT LD A, (CODER)

CP 1
CALL Z INIT
CP 2
CALL Z AFFIC
CP 3
CALL Z SETBI
CP 4
CALL Z RESET
CP 5
CALL Z JEU0
CP 6
CALL Z JEU1

RET

;*****
INIT LD HL, ROMCA ;TRANSFERT
LD DE, DJEU0 ;CARACT.ROM
LD BC, +512 ;-> JEU 0
LDIR

LD HL, ROMCA ;TRANSFERT
LD DE, DJEU1 ;CARACT.ROM
LD BC, +512 ;-> JEU 1
LDIR
CALL JEU0
RET

;*****
JEU0 LD HL, DJEU0 ;TRANSFERT
LD DE, ROMCA ;JEU 0->
LD BC, +512 ;RAM CARTE
LD (CHGMT), A
LDIR
LD (CHGMT), A
RET

;*****
JEU1 LD HL, DJEU1 ;TRANSFERT
LD DE, ROMCA ;JEU 1->
LD BC, +512 ;RAM CARTE
LD (CHGMT), A
LDIR
LD (CHGMT), A
RET

;*****
AFFIC LD HL, (DFILE)
LD DE, +208
ADD HL, DE
PUSH HL

LD HL, DJEU1
LD DE, 0
SBC HL, DE
CCF
SBC HL, DE
LD A, (DATA1)
LD B, A
INC B
AFFI1 ADD HL, DE
DJNZ AFFI1

EX DE, HL

POP HL
LD B, 8
LD A, (DE)
INC DE
PUSH BC
LD B, 8
AFFI3 RLC A
JR NC AFFI4
LD (HL), "*"
AFFI4 INC HL
DJNZ AFFI3
PUSH DE
LD DE, +25
ADD HL, DE
POP DE
POP BC
DJNZ AFFI2
RET

;*****
SETBI LD HL, DJEU1
LD DE, 8
CP A
SBC HL, DE

LD A, (DATA1) ;CODE CARAC
LD B, A
INC B
SETB1 ADD HL, DE
DJNZ SETB1

LD A, (DATA2) ;LIGNE
LD B, A
DEC HL
INC B
SETB0 INC HL
DJNZ SETB0

LD A, (DATA3) ;COLONNE
LD B, A
INC B
PUSH BC
LD A, (HL)
ARC A
DJNZ SETB2
SET 7, A

POP BC
RLC A
SETB3 DJNZ SETB3
LD (HL), A
RET

;*****
RESET LD HL, DJEU1
LD DE, 8
SBC HL, DE
CCF
SBC HL, DE

LD A, (DATA1)
LD B, A
INC B
RESE1 ADD HL, DE
DJNZ RESE1

LD A, (DATA2)
LD B, A
DEC HL
INC B
RESE0 INC HL
DJNZ RESE0

LD A, (DATA3)
LD B, A
INC B
PUSH BC
LD A, (HL)
ARC A
RESE2 DJNZ RESE2
RES 7, A

POP BC
RLC A
RESE3 DJNZ RESE3
LD (HL), A
RET

-----F I N-----

```

QL RAM

Extensions mémoire
64 K - réf. hd 96 - 1350 F
256 K - réf. hd 97 - 2595 F
512 K - réf. hd 98 - 4850 F

QL DISC DRIVE

Connectez n'importe quel lecteur de disquette 3 - 3,5 ou 5 1/4 de pouce.
Simple ou double face, simple ou double densité, 40 ou 80 pistes.
Supporte de 178 K à 1.44 megaoctets.
Réf. hd 99 - 1950 F

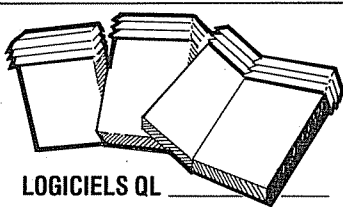

LOGICIELS QL

TOOLKIT - réf. su 44 - 170 F
PASCAL - réf. su 45 - 650 F
FORTH - réf. su 46 - 520 F
LISP - réf. su 09 - 850 F
BCPL - réf. su 04 - 850 F
ASSEMBL - réf. su 03 - 590 F
ASSEMBL - réf. su 47 - 395 F
DESASS - réf. su 48 - 350 F
CHESS - réf. sg 86 - 350 F
BRIDGE - réf. sg 77 - 280 F
ENTREPRENEUR - réf. su 49 - N.C.
PROJECT PLANNER - réf. su 50 - N.C.
DECISION MAKER - réf. su 51 - N.C.

QL CONNECTION

INTERFACE CENTRONICS - réf. hd 93 - 439 F
MODULATEUR UHF N&B - réf. hd 72 - 215 F
INTERRUPTEUR - réf. hd 92 - 70 F
ADAPTEUR JOYSTICK - réf. hu 44 - 75 F
CABLE RS 232 - réf. hu 43 - 195 F

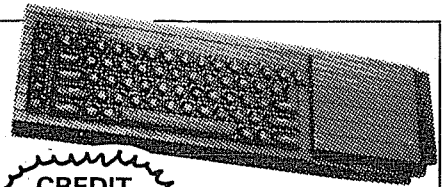

CREDIT 4 A 21 MOIS

QL : réf. hd 10 - 5 560 F
128 K RAM extensible à 640 K
• 32 bits.
• 2 microdrives, 2 sorties RS 232

- 2 sorties joystick.
 - Extension RAM.
 - Livré avec :
 - 4 logiciels, 1 cordon Péritel, 1 notice en français.
- F. réf. hd 09

BLAST

Inconcevable de ne pas posséder ce logiciel utilitaire. Prenez un programme BASIC ajoutez-y BLAST, appuyez sur la touche C. En quelques secondes votre programme est compilé en langage machine et tournera 40 fois plus vite. Il sera plus performant et, si vous voulez les faire éditer, les droits d'auteurs de ce logiciel sont laissés libres de tout Copyright. Réf. su 51 - 315 F

Spectrum

LE DESASSEMBLAGE DE LA ROM DU QL EN FRANÇAIS

Désassemblage complet, listé et commenté ligne à ligne, de l'ensemble des routines du QL de Sinclair. Outil de base du développeur de logiciel, cet ouvrage constitue également

une excellente initiation au langage assembleur du 68000 (plus de 44 Ko de routine étudiées).

Tous les mystères du QL enfin dévoilés, des richesses insoupçonnées mises à jour, une clé unique pour utiliser les potentialités exceptionnelles de votre ordinateur.

Prix 195 F - Réf. hd 45

Revendeurs, librairies, nous consulter

LOGISOFT

DE NOUVEAUX LOGICIELS ET ACCESSOIRES, POUR VOTRE ORDINATEUR



SPECTRUM
QL
ZX 81
DRAGON 32

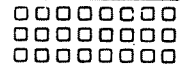

ORIC
ATMOS
CBM 64
AMSTRAD

SPECTRUM PLUS PAL - réf. hu 08 - 1 660 F
SPECTRUM 48K PAL - réf. hd 06 - 1 560 F
SPECTRUM 48K PERITEL - réf. hd 07 - avec 10 logiciels 2 260 F

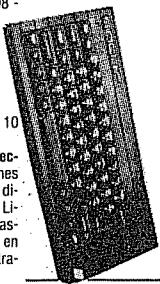

SPECTRUM PLUS : réf. hd 09 - 10 logiciels 2 460 F
Mêmes caractéristiques que Spectrum 48K. Clavier QL - 17 touches supplémentaires facilitant l'accès direct aux fonctions. Boutons Reset. Livré avec cordons pour lecteur de cassettes, câble Péritel, alim., notice en français, 1 programme de démonstration.

THE SPECTRUM CONNECTION

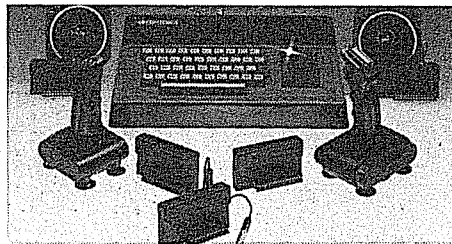

Clavier Spectrum + - hd 89 - 480 F
Clavier Pro - hd 31 - 595 F
Style lumineux - hd 47 - 385 F
Synthétiseur paroles - hd 01 - 485 F
Synthétiseur sons - hd 05 - 495 F
Ampli de sons - hd 68 - 160 F
Mémoire 32K - hd 36 - 535 F
Inter Centronics - hd 34 - 537 F
Inter Centronics et RS 232 - hd 90 - 520 F
Câble Centronics pour hd 90 - hu 51 - 159 F
Câble RS 232 pour hd 90 - hu 52 - 159 F

Quick shot II - hg 02 - 140 F
Trackball « souris » - hg 03 - 350 F
Manette jeux infra-rouge - hg 04 - 395 F
Inter manette + conn. arr. - hg 04 - 195 F
Interf. poignée programmable - hg 07 - 400 F
Inter poignée 2 standards - hg 05 - 250 F
Inter manette sans conn. arr. - hg 10 - 175 F
Conn. souple d'interf. - hu 08 - 145 F

MICRODRIVE

Le MICRODRIVE dont le rapport qualité/prix est meilleur qu'un lecteur de disquette. Vous offre 85 Koctets de capacité. 8 MICRODRIVES connectables ensemble donnant 680 K. Vitesse de transfert : 16 K par seconde. Sortie RS 232. Communication entre Spectrum.

Le Pack Microdrive avec 4 logiciels. Traitement de texte, Gestion fichier. Création jeux, Anti Attack. Réf. hd 28 - 1 650 F.

ZX Microdrive - réf hu 11 - 870 F
Interface ZX1 - réf hu 12 - 830 F
Microdisquettes - réf hu 13 - par 4 - 160 F

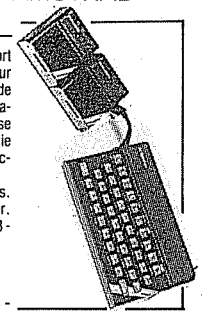

WHITE LIGHTNING

Un fabuleux programme utilitaire qui, sans connaissance particulière du langage machine, vous permet d'écrire facilement des logiciels professionnels, originaux, rapides et de vous faire éditer sans payer les droits de Copyright qui sont laissés libres par les concepteurs de ce logiciel qui comprend : 80 commandes supplémentaires, 255 graphiques utilisateurs, fonctionnement de 2 programmes à la fois, FORTH intégré, combinaison de FORTH, BASIC, Langage Machine dans un même programme, 168 graphiques prédéfinis - Programme de démonstration.
Spectrum 48K - su 12 - 250 F



TABLE

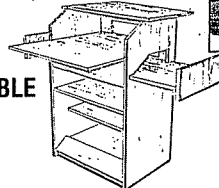

L'endroit pratique et idéal pour installer votre matériel.
3 étagères, 2 supports latéraux rétractables pour poser votre imprimante ou votre documentation.

2 niveaux pour poser l'ordinateur et le téléviseur. Plaqué chêne naturel. Dimensions, avec supports latéraux ouverts :
86,7 x 53,4 x 40 cm
Chêne naturel : hd 78 1350 F
Chêne clair : hd 94 1500 F
Chêne foncé : hd 95 1500 F

ASS/DES

Assembleur / désassembleur pour une programmation aisée en langage machine. Éditeur plein écran avec commandes de recherche et de remplacement et d'insertion de chaînes. Désassembleur de ROM et de RAM avec commandes. Tout ce que l'on peut attendre d'un Assembleur / désassembleur.
Réf. su 21 - 225 F



BON DE COMMANDE A ENVOYER A LOGISOFT

Vente par correspondance; en magasin, par téléphone.
B.P. 2392-31086 TOULOUSE CEDEX Tél. (61) 21.49.55

REF.

QTE

PRIX

VOTRE MICRO EN TOUTES LETTRES

CATALOGUE LOGICIELS ET ACCESSOIRES 20 F remboursé à la première commande :

Règlement

- chèque bancaire
 CCP
 contre remboursement

Crédit : dossier par retour du courrier

Participation aux frais d'envoi - moins de 5 kg

GRATUIT

Nom : Plus de 200 F d'achats

GRATUIT

Prénom : Port recommandé

Code postal : Ville : PRIX TOTAL

Revendeurs, nous consulter

CATALOGUE LOGICIELS ET ACCESSOIRES

La référence en micro-informatique

- 1 an de garantie totale
- Frais expédition et réexpédition inclus
- Pas de frais supplémentaire d'envoi à la commande pour moins de 5 kg
- Recommandé gratuit à partir de 200 F d'achat
- Crédit de 4 à 21 mois
- Commandes téléphoniques 24 h sur 24 h
- Service après-vente assuré
- (61) 21.49.55 pour résoudre vos problèmes

Rotation dans l'espace

Cet essai de représentation 3D de G. CLEMENT est assez réussi mais manque un peu de rapidité. Pour faire tourner le tétraèdre sur lui-même encore plus rapidement quelques suggestions :

- utiliser les définitions de fonction DEF FN et FN;
- conserver les données des traits et repasser dessus avec un OVER au dernier moment (pour chaque nouveau trait effacer un ancien)
- surtout pas de CLS.Ciao !

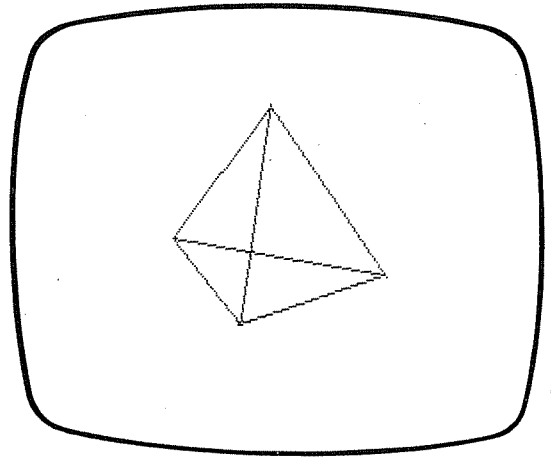

```

5 REM      ** TETRAEDRE **
           © G.CLEMENT
10 LET R=80: LET S=90: LET H=1
20 LET K=0: DIM M(1,105): DIM
N(1,105)
30 FOR A=0 TO 10*PI/3 STEP .1
40 LET K=K+1
50 LET M=70+50*COS A: LET N=50
R 150*50*(1-COS A*COS A)
60 IF A>=PI THEN LET N=-N
70 LET M(1,K)=M: LET N(1,K)=N
100 NEXT A
110 FOR I=42 TO 63: LET J=I-20:
LET L=I-41: LET X=M(1,J)-M(1,I)
: LET Y=N(1,J)-N(1,I)
112 LET Z=M(1,L)-M(1,J): LET T=
N(1,L)-N(1,J)

```

```

114 LET U=M(1,I)-M(1,L): LET V=
N(1,I)-N(1,L)
120 CLS : PLOT R,S: DRAW M(1,I)
,N(1,I)
125 DRAW X,Y
130 PLOT R,S: DRAW M(1,J),N(1,J)
)
135 DRAW Z,T
140 PLOT R,S: DRAW M(1,L),N(1,L)
)
145 DRAW U,V
146 GO SUB 150: PAUSE H: NEXT I
: GO TO 110
150 IF INKEY#="" THEN PAUSE H:
NEXT I: GO TO 110
160 LET H=2*VAL INKEY#: RETURN

```

G. CLEMENT

QSO de Technical Software

Nous ne surprendrons certainement personne en affirmant qu'aujourd'hui encore, c'est de Grande-Bretagne que proviennent les meilleurs logiciels pour machines Sinclair. C'est à l'ombre du fier château des Princes de Galles que nous avons débusqué le petit trésor que nous vous présentons ici.

Rassurez-vous, il est possible de se procurer cassette et notice par correspondance (mandat international).

Mordez au Morse avec CW-QSO

Parmi les loisirs techniques auxquels l'informatique peut donner une nouvelle dimension, le radio-amateurisme semble tout particulièrement bien placé : l'ordinateur peut se charger de la plupart des tâches « administratives » entourant les échanges de messages, et surtout faciliter considérablement la mise en œuvre de procédés de transmission spéciaux. Parmi ceux-ci, nous

citerons pour mémoire les liaisons par téléimprimeur (RTTY), la transmission d'images (SSTV et fac-simile), et bien évidemment le MORSE.

Bien que fort ancien, le MORSE est toujours très employé en raison d'avantages particuliers, notamment lorsque les conditions de réception ne sont pas bonnes.

Une épreuve de « graphie » figure d'ailleurs au programme des principaux examens d'attribution de « licences » d'amateur. Les radio-amateurs disposant de micro-ordinateurs ont

très tôt cherché à mettre au point des méthodes permettant l'émission automatique de messages MORSE à partir d'une simple frappe au clavier (c'est facile !), et d'afficher en clair sur l'écran le texte correspondant aux signaux reçus (c'est considérablement plus difficile !)

Le logiciel « CW-QSO » fait tout cela sur Spectrum, et bien plus encore...

Hardware or no Hardware, that is the question !

La plupart des systèmes permettant la réception automatique de signaux MORSE font appel à un coûteux boîtier d'interface placé entre l'ordinateur et le récepteur, soit au bas mot une dépense de 600 à 1 000 F et plus.

L'originalité majeure du programme « CW-QSO » est que le circuit d'interface pour le Spectrum se limite à une simple résistance de 8,2 ohms (fournie !), et d'ailleurs souvent facultative : son principal avantage est de permettre, dans la publicité, de parler de « cassette plus kit », et de justifier ainsi un prix de vente légèrement « gonflé »...

Quoi qu'il en soit, avec un prix d'environ 130 F rendu en France, l'acheteur en a largement pour son argent.

La fiabilité sur signaux faibles ou brouillés n'atteint évidemment pas celle d'un circuit d'interface bourré de filtres et de « triggers », mais reste fort convenable pour l'usage qui nous semble être celui de cette cassette.

En effet, il nous semble que ce n'est pas parmi les radio-amateurs chevronnés qu'il faut chercher les futurs utilisateurs de cette cassette. Ceux-ci savent en effet fort bien décoder le MORSE « à l'oreille » et ne s'en privent pas.

« CW-QSO » rendra par contre les plus grands services à l'auditeur non-initié qui, parcourant les ondes courtes ou les bandes « marine », doit renoncer à comprendre quoi que ce soit à toutes ces avalanches de points et de traits.

Nous faisons partie de cette catégorie d'auditeurs à l'oreille paresseuse, et avons été d'autant plus émerveillé de pouvoir lire sur notre écran vidéo des « télégrammes » dont nous étions loin de soupçonner la variété du contenu !

Petit banc d'essai :

Le chargement du logiciel est extrêmement rapide (quelques dizaines de secondes), car il s'agit évidemment de langage machine. Le lancement est automatique et empêche bien sûr tout listage et toute sauvegarde.

Si l'on souhaite s'assurer une copie « de précaution », la qualité de l'enregistrement permet sans problème une simple duplication de magnétophone à magnétophone.

Nous avons très vite renoncé au décodage « en temps réel » des signaux reçus, au profit d'un enregistrement pour exploitation ultérieure. En effet, le réglage du niveau est assez critique (style ZX 81 !) et gagne à être figolé par essais successifs.

Si les signaux sont très clairs, le décodage est immédiat, avec adaptation automatique à d'éventuelles variations de la vitesse de manipulation.

Un SCROLL est automatiquement effectué dès que le tiers de l'écran est plein, car les deux autres tiers servent à l'émission.

On pourra regretter que la recopie sur imprimante ne soit pas possible, mais la lenteur de la transmission MORSE permet largement une copie manuelle au fur et à mesure.

On n'espérera pas obtenir de bons résultats sur des signaux noyés dans le bruit (qu'un opérateur habile peut, lui, décoder à l'oreille), pas plus qu'en présence d'un récepteur inadapté.

Il faut que le récepteur soit prévu pour la réception MORSE (CW) ou au moins BLU (SSB). A défaut, les émissions à porteuse pure ne seraient pas reçues, sauf artifice du seul ressort d'un bon bricoleur radio.

Mais si vous possédez à la fois un bon récepteur « de trafic » et un Spectrum, alors n'hésitez plus, ce logiciel est fait pour vous !

Renseignements pratiques :

Ce logiciel a été mis au point par un radio-amateur anglais, CW3 RRI (Richard Wilmot), et peut être commandé en Grande-Bretagne à :

TECHNICAL SOFTWARE

FRON

UPPER LLANDWROG

CAERNARFON

GWYNEDD LL54 7RF

Le prix de vente valable au 31 décembre 1984 est de 11 livres, port compris pour la France.

Demandez confirmation si vous passez commande longtemps après cette date.

Si vous souhaitez vous renseigner par téléphone, il faut composer le 19 (44) 286.881.886.

L'enfant et l'ordinateur

L'écriture d'un programme éducatif est un exercice assez gratifiant : les enfants « sautent dessus ». Puis vient la lassitude : en effet, une fois découvertes les possibilités simples, l'inspiration manque et le travail semble plus délicat... on ne sait plus très bien ce qu'on peut faire. En fait, il faut une certaine expérience pour écrire des didacticiels efficaces qui présentent de véritables qualités d'éveil et dont les limites ne soient pas atteintes trop vite.

L'ordinateur au C.M.P.P.

Un C.M.P.P. (Centre Médico-Psycho-Pédagogique) reçoit des enfants dont les difficultés portent souvent sur l'acquisition du langage, avec des retards de parole, des problèmes de lecture et d'écriture, (incapacité à intégrer l'orthographe et ses règles notamment). Fréquemment, ces enfants ont connu une longue série d'échecs et ont « subi » des aides parfois aussi maladroites que bien intentionnées.

L'action des éducateurs d'un C.N.P.P. consiste donc d'abord à rompre avec l'expérience de l'échec, en se démarquant des méthodes traditionnelles si nécessaire ; mais il doit aussi rechercher si la difficulté ou l'échec ne sont pas inscrits dans la personnalité de l'enfant.

En 1981, nous nous sommes dits : « L'ordinateur, c'est nouveau, et ce peut-être l'occasion de réaliser une rupture » et nous nous sommes munis d'un système Spectrum. Après avoir essayé quelques programmes du style « conjugaison française » ou « pluriel des noms et des adjectifs », nous nous sommes rendus compte qu'ils ne convenaient pas : en effet, dans notre Centre, un rééducateur est toujours en tête-à-tête avec l'enfant et de toute évidence, il est bien plus habile et sympathique que l'ordinateur pour réaliser et expliquer de tels exercices. Il fallait changer notre conception du « logiciel éducatif ».

Les qualités d'un logiciel éducatif

Un logiciel éducatif doit développer simultanément plusieurs potentialités ; à l'issue de notre expérience, les dix plus importantes nous paraissent être :

- L'apprentissage de la programmation ; car l'algorithmique est généralement considérée comme une discipline intellectuelle structurante ;
- Les aspects bureautiques : traitements de texte surtout, bloc-note, tableau noir électronique ;
- La gestion par l'enseignant, et pour l'enseignant, des réponses données par ses élèves pour situer le niveau de la classe ou d'un groupe d'élèves ;



- L'entraînement sensoriel : l'ordinateur permet de graduer le niveau et l'intensité d'un stimulus (par exemple, la durée d'exposition d'un message) et d'entraîner l'enfant à donner des réponses de plus en plus rapides ;

- La suppléance d'une fonction défaillante par une fonction saine. Par exemple, la visualisation d'un rythme permet de soutenir par la vue le sens auditif du rythme défaillant chez un enfant ;

- La simulation : l'ordinateur permet de doser la part de parasites que l'on souhaite introduire dans l'appréciation d'un phénomène dont on cherche à faire découvrir les traits pertinents ;

- Le cache-enseignement : l'ordinateur peut dissimuler la fonction d'enseignement par deux moyens :

- l'entraînement sensoriel ou moteur (il faut aller vite. On croit que ce sont les « réflexes » qui sont à l'œuvre, mais en fait, on apprend à lire) ;

- le jeu :

- Le contrôle des connaissances sous la forme de :

- questions à choix multiples (aussi simples que lassantes) ;

- questions dépendant de la qualité des réponses antérieures ;

- La constitution de fichiers ;

- L'enseignement tutoriel : l'ordinateur a pour fonction de transmettre le savoir, l'enseignant étant appelé quand « ça coince ».

Les catégories de programmes éducatifs les plus efficaces

Les programmes qui passent le mieux se regroupent autour de différents thèmes :

- Traitement de texte transformant l'ordinateur en machine à écrire perfectionnée, mais encore simple d'emploi avec, en particulier, les minuscules accentuées, ou bien la possibilité (pour les plus jeunes) d'afficher, puis d'imprimer en lettre géantes.
- Jeux de style du « pendu », variés et améliorés, qui consistent à découvrir des mots en proposant des lettres successives.
- Jeux de vocabulaire et d'orthographe en utilisant l'Imagier du Père Castor : l'enfant doit reconnaître une image et orthographier le nom de l'objet qui s'y trouve (il existe un système d'aide).
- Jeux-exercices de lecture rapide suivis de copie par l'enfant du mot lu et d'une édition sur imprimante.
- Visualisation d'expériences mathématiques (addition, soustraction, multiplication).
- Programme du style « sauterelle » ou « tortue » ; ou il faut programmer les déplacements d'un mobile sur l'écran avec possibilité de nommer des sous-programmes.
- Programme classique des départements français (en HRG).
- Des utilitaires : traitement de fichiers qui alimentent les différents autres programmes et éditeurs d'écran.

Dans ces programmes, il faut faire en sorte que dans tous les cas d'utilisation, l'enfant obtienne un résultat positif, en graduant l'aide fournie par le logiciel, et qu'il conserve une trace de sa réalisation. Mais c'est toujours l'adulte qui explique le jeu, oriente le choix des vitesses, des fichiers (qu'il a créés) et explique les réponses de l'ordi-

nateur lorsque l'enfant n'a pas compris : l'enfant peut donc toujours faire appel à l'adulte, qui a la possibilité, de s'éloigner pour laisser l'enfant s'amuser ou se débrouiller.

Un exemple de programme

Afin d'illustrer notre propos, nous vous livrons un listage de programme inédit qui a tenu compte le mieux possible des données rappelées ci-dessus. Son scénario est le suivant :

- L'ordinateur tire au hasard 3 lettres qui se suivent dans un mot (choisi au hasard parmi les DATA : à vous de les compléter).
- Il demande à l'enfant de trouver un mot qui contienne ces 3 lettres à la file. Si l'enfant en propose un, le programme vérifie que les 3 lettres sont bien présentes dans le mot proposé. Si l'enfant n'a pas d'idée, il lui suffit d'introduire « ? » pour que l'ordinateur affiche le mot qu'il connaît.
- Ensuite le programme propose à l'enfant d'écrire une phrase qui contienne le mot découvert ou livré par le programme.
- Si l'enfant accepte de rédiger une phrase, il dispose d'un petit traitement de texte :
 - il suffit d'introduire une lettre pour qu'elle s'inscrive à droite du curseur et devienne curseur en frappe kilométrique),
 - on efface avec CAPS SHIFT + 0
 - on se déplace dans le texte avec CAPS SHIFT + 5, 6, 7 ou 8,
 - on valide par « ENTER ».
- Il y a ensuite une demande de confirmation.
- L'ordinateur vérifie que le mot proposé se trouve bien dans la phrase.
- Après validation, un sous-programme très simple introduit les blancs nécessaires afin que les mots ne soient pas coupés en fin de ligne.
- Vient enfin une édition sur imprimante.

```

1 LET nbre=10: RANDOMIZE PEEK
23572: GO TO 1000
100 NEXT a
200 GO SUB 500: GO SUB 500
210 LET t$=INKEY$: IF t$="" THEN
N GO TO 210
211 BEEP .03,40
215 IF CODE t$>154 AND CODE t$<
199 OR CODE t$>201 THEN GO TO 21
0
215 IF CODE t$<20 THEN GO SUB 2
19
217 IF CODE t$>31 THEN GO SUB 3
00
218 FOR s=1 TO INT ((150-t)/32)
: NEXT s: GO TO 210
220 IF t$=CHR$ 8 THEN IF x>32 T
HEN LET x=x-1
230 IF t$=CHR$ 10 THEN IF x+32<
t THEN LET x=x+32
240 IF t$=CHR$ 11 THEN IF x-32>
31 THEN LET x=x-32
250 IF t$=CHR$ 9 THEN IF x<t TH
EN LET x=x+1
260 IF t$=CHR$ 12 THEN GO SUB 4
00
280 IF t$=CHR$ 13 THEN GO TO 12
05
290 GO SUB 500: GO SUB 500: RET
URN
300 IF t$>="a" AND t$<="z" THEN
LET t$=CHR$(CODE t$-32)
310 GO SUB 700: RETURN
400 IF LEN h$>32 AND x>32 THEN
LET h$=J$+K$: LET t=t-1: LET x=x
-1: GO SUB 500: GO SUB 500: GO T
O 210
500 PRINT AT 9,0;J$: FLASH 1;0$
: FLASH 0;K$:" "
515 RETURN
600 LET t=LEN h$: LET J$=h$(1 T
O x-1): LET 0$=h$(x TO x): LET K
$=h$(x+1 TO t): LET h$=J$+0$+K$
610 RETURN
700 IF t<150 THEN LET J$=J$+0$:

```

```

LET 0$=t$: GO SUB 500: LET h$=J
$+0$+K$: LET x=x+1: LET t=t+1
715 RETURN
800 FOR a=1 TO 32
810 IF h$(z-a)=" " THEN LET nid
=a: RETURN
820 NEXT a: RETURN
900 FOR a=1 TO LEN h$-(LEN b$-1
)
910 IF h$(a TO (a-1)+LEN b$)=b$
THEN LET nid=a: RETURN
920 NEXT a: LET nid=0: RETURN
950 FOR a=0 TO 21: PRINT AT a,0
;q$: NEXT a: PRINT #0;AT 1,0;q$
: RETURN
990 GO SUB 950: BEEP .1,20: PRI
NT AT 10,10;"AU REVOIR": STOP
1000 PAPER 1: INK 7: BORDER 1: C
LS: LET q$=""
1001 DIM a$(nbre,10): FOR a=1 TO
nbre: READ a$(a): NEXT a
1002 BEEP .1,20: CLS: PRINT AT
0,9;"VOCABULAIRE"
1004 LET has=1+INT (RND*nbre): L
ET 0$=a$(has)
1005 FOR z=LEN 0$ TO 1 STEP -1
1006 IF 0$(z)<>" " THEN LET 0$=0
$( TO z): GO TO 1008
1007 NEXT z
1008 LET has=1+INT (RND*(LEN 0$-
2)): LET b$=0$(has TO has+2)
1010 PRINT AT 8,2;"ECRIS UN MOT
QUI CONTIENNE:";AT 11,13; INVERS
E 1;b$
1015 INPUT " TON MOT: ";h$
1016 IF h$="??" THEN LET b$=0$:
GO TO 1050
1017 IF LEN h$<3 OR LEN h$>15 TH
EN GO TO 1015
1018 FOR a=1 TO LEN h$
1019 IF h$(a)<"A" OR h$(a)>"z" O
R h$(a)>"Z" AND h$(a)<"a" THEN G
O TO 1015
1021 LET t$="": FOR a=1 TO LEN h

```

```
#
1022 IF h$(a)>="a" THEN LET t$=t
#+CHR$(CODE h$(a)-32)
1023 NEXT a: LET h$=t$
1025 GO SUB 900
1030 IF nid=0 THEN BEEP .3,0: PR
INT AT 15,INT ((30-LEN h$)/2): I
NVERSE 1,h$: INVERSE 0;AT 17,6;"
NE CONTIENT PAS ";AT 20,13; INVE
RSE 1;b$: PAUSE 150: BEEP .05,20
: PRINT #0;AT 1,3; INVERSE 0;"AP
PUIE SUR UNE TOUCHE "; FLASH 1;"
<=": PAUSE 0: FOR a=1 TO 6: PRIN
T AT 14+a,0;q$;: NEXT a: GO TO 1
015
1040 BEEP .3,30: PRINT AT 15,0;"
C'EST BIEN.";AT 17,14-nid; INVER
SE 1;h$;AT 19,6; INVERSE 0;"CONT
IENT EN EFFET";AT 21,13; INVERSE
1;b$
1045 PAUSE 150: PRINT #0;AT 1,3;
"APPUIE SUR UNE TOUCHE "; FLASH
1;"<=": PAUSE 0: LET b$=h$
1050 BEEP .05,20: GO SUB 950: PR
INT AT 10,0;"QUE VEUX-TU.";AT 12
,0;"1.ECRIRE UNE PHRASE AVEC";AT
14,17; INVERSE 1;b$; INVERSE 0;
AT 15,0;"2.CHERCHER UN AUTRE MOT
";AT 18,0;"3.ARRETER";AT 20,5;"N
UMERO DE TON CHOIX "; FLASH 1;"?
"
1060 LET c$=INKEY$: IF c#<"1" OR
c#>"3" THEN GO TO 1060
1062 BEEP .1,20
1065 GO SUB 950: IF c#="2" THEN
GO TO 1002
1070 IF c#="3" THEN GO TO 990
1200 PRINT AT 6,0;"ECRIS ICI TA
PHRASE AVEC";AT 8,3;b$: LET h$=a
$: LET x=32: GO TO 200
```

```
1205 IF LEN h$<32+LEN b$ THEN GO
TO 200
1206 GO SUB 900
1207 PRINT AT 9,0;h$;: IF nid=0
THEN BEEP .1,0: PRINT #0;AT 1,0;
"LE MOT N'EST PAS DANS LA PHRASE
": PAUSE 250: PRINT #0;AT 1,0;q$
;: GO TO 200
1208 BEEP .1,20
1210 PRINT #0;AT 1,0;"EST-CE COR
RECT "; FLASH 1;"?"
1211 LET c$=INKEY$
1212 IF c#="n" OR c#="N" THEN PR
INT #0;AT 1,0;q$;: GO TO 200
1213 IF c#="o" OR c#="O" THEN GO
TO 1215
1214 GO TO 1211
1220 FOR z=32 TO LEN h$ STEP 32
1230 IF h$(z)<>" " AND h$(z+1)<>
" " THEN GO SUB 800: LET t$=h$(
TO z-nid)+q$( TO nid): LET o$=h$
(z+1-nid TO ): LET h$=t$+o$: GO
TO 1220
1250 NEXT z
1260 PRINT AT 9,0;h$
1280 LET h$=h$(33 TO ): LPRINT h
$
1350 PRINT #0;AT 1,0;"UN AUTRE M
OT (0/N) "; FLASH 1;"?";
1360 LET c$=INKEY$: IF c#="o" OR
c#="O" THEN GO SUB 950: GO TO 1
002
1370 IF c#="n" OR c#="N" THEN GO
TO 990
1380 GO TO 1360
9900 DATA "CHEVAL","REGARDER","J
UER","PLEURER","DORMIR","MANGER
","CHANTER","PREMIER","FONDRE","D
ESIRER"
```

Denis Krieger

QL musique !

Un jeu simple pour se divertir et aussi pour illustrer comment faire de la musique en Superbasic avec l'instruction BEEP ; cette dernière peut être utilisée avec seulement 2 paramètres : le premier précise la durée (nombre de fois microsecondes), le second le ton (le Do = env. 33).

La gamme est définie à la ligne 20070 :

33, 28, 24, 22, 18, 15, 12, 11

Au début de la partie, la règle du jeu est présentée sur l'écran, avec un petit air de musique...

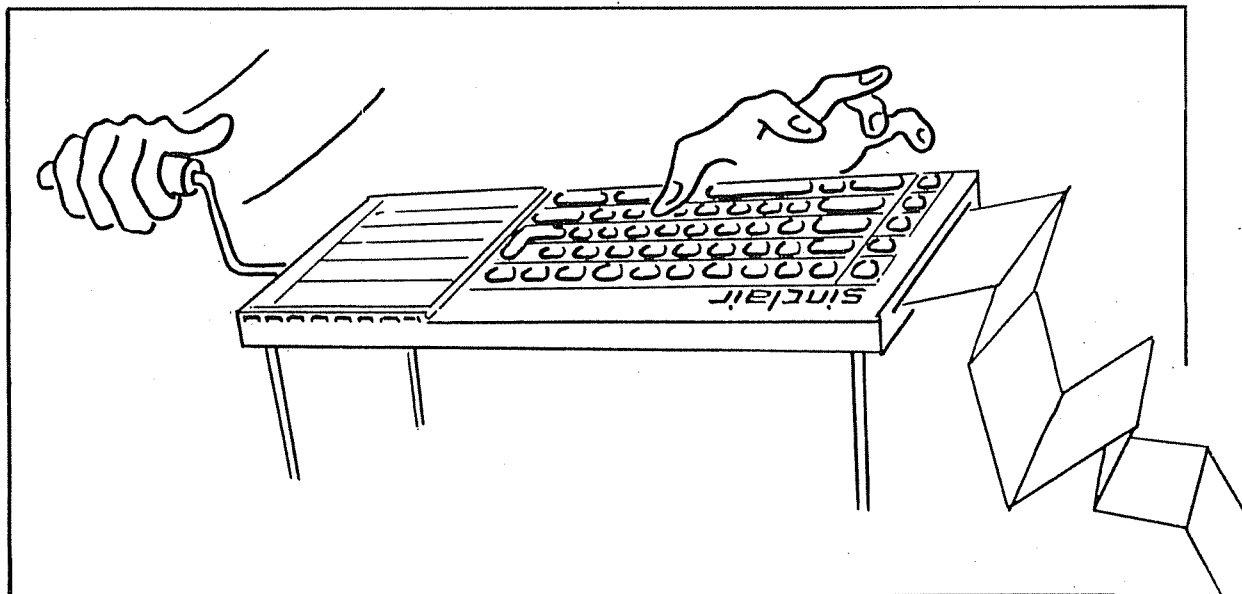

```

100 REMARK DOREMI
FEV 1985 FREDERIC HUYNH
110 OPEN #4,scr.:WINDOW #4,442,200,38,16
120 PAPER #1,0:PAPER #2,0:CLS:CLS #0
130 start
140 RESTORE :CLS
150 initialisation
160 CSIZE #0,3,1
170 octave
180 PAUSE 100: ecoute
190 PAUSE 100:CLS #0: hasard
200 entree
210 CLS #0:compare
220 fin
230 IF ans=1 THEN PAUSE 10:PAUSE 10:PAUSE 10:RUN
240 ELSE STOP
250 END IF
20000 DEFINE PROCEDURE initialisation
20010 RANDOMISE
20020 DIM a(9):DIM b(9):DIM resulta(9):DIM h(9):r=1:bon=0
20030 col=-30
20040 FOR i=1 TO 8
20050 READ a(i),b(i)
20060 END FOR i
20070 DATA 33,90,28,80,24,70,22,60,18,50,15,40,12,30,11,20
20080 RETURN
20090 DEFINE PROCEDURE octave
20100 AT #0,1,0:PRINT #0;" Ecoutez la gamme complete"
20110 n=20
20120 FOR i=1 TO 8
20130 BLOCK 30,b(i),x,100-b(i),i:x=x+50
20140 BEEP 10000,a(i):PAUSE 20
20150 END FOR i
20160 RETURN
20170 DEFINE PROCEDURE ecoute
20180 AT #0,1,0:PRINT #0;" Ecoutez une fois encore "
20190 FOR i=1 TO 8
20200 BEEP 10000,a(i):PAUSE 20
20210 END FOR i
20220 RETURN
20230 DEFINE PROCEDURE hasard
20240 AT #0,1,0:PRINT #0;" Ecoutez la partition "
20250 FOR i=1 TO 8
20260 h(i)=INT(RND(1 TO 8))
20270 BEEP 10000,a(h(i)):FOR z=1 TO 200:NEXT z
20280 END FOR i
20290 PAUSE 100:AT #0,1,0:PRINT #0;" Derniere audition !"
20300 FOR i=1 TO 8
20310 BEEP 10000,a(h(i)):FOR z=1 TO 200:NEXT z
20320 END FOR i
20330 RETURN
20340 DEFINE PROCEDURE entree
20350 INK #0,3:AT #0,1,0:PRINT #0;" Entrez votre solution "
:INK #0,7
20360 y=20
20370 BLOCK 30,5,y,100,2
20380 IF KEYROW(1)=16 AND y<370 THEN y=y+50:BLOCK 30,5,y-50,
100,0:BLOCK 30,5,y,100,2
20390 IF KEYROW(1)=2 AND y>20 THEN y=y-50:BLOCK 30,5,y+50,10
0,0:BLOCK 30,5,y,100,2
20400 IF KEYROW(1)=8 THEN CLS:CLS #0:STOP
20410 IF KEYROW(1)=1 THEN FOR zz=1 TO 50:NEXT zz:GO TO 20430
20420 GO TO 20380
20430 notes=((y-20)/50)+1
20440 col=col+50
20990 INK #4,3:CSIZE #4,3,1:AT #4,3,10:PRINT #4;"DO-RE-MI":C
SIZE #4,2,0:INK #4,4
21000 INK #4,6:FLASH #4,1:AT #4,18,11:PRINT #4;"PRESSEZ <ENT
ER>":INK #4,4:FLASH #4,0
21010 IF KEYROW(1)=1 THEN PAUSE 10:PAUSE 10:RETURN
21020 IF KEYROW(7)=4 THEN GO TO 20900
21030 IF KEYROW(1)=8 THEN CLS:STOP
21040 GO TO 21010
21050 RETURN
21060 DEFINE PROCEDURE music
21070 RESTORE 21130
21080 FOR i=1 TO 64
21090 INK #4,i:CSIZE #4,3,1:AT #4,3,10:PRINT #4;"DO-RE-MI":C
SIZE #4,2,0
21100 READ n,t:BEEP t+5000,n:PAUSE 7*(t/1000)
21110 END FOR i
21120 :
21130 DATA 33,3000,28,1000,24,3000,33,1000,24,2000,33,2000,2
4,4000,28,3000,24,1000,22,1000,22,1000,24,1000,28,1000,22,50
00
21140 DATA 24,3000,22,1000,18,3000,24,1000,18,2000,24,2000,1
8,4000,22,3000,18,1000,15,1000,15,1000,18,1000,22,1000,15,50
00
21150 DATA 18,3000,33,1000,28,1000,24,1000,22,1000,18,1000,1
5,5000,15,3000,28,1000,24,1000,20,1000,18,1000,15,1000,12,50
00
21160 DATA 12,3000,24,1000,20,1000,17,1000,15,1000,12,1000,1
1,5000,12,1000,14,1000,15,2000,22,2000,12,2000,18,2000,11,50
00
21170 DATA 33,1000,28,1000,24,1000,22,1000,18,1000,15,1000,1
2,1000,11,1000
21180 RETURN
21190 END DEFINE
21200 STOP

```

D O R E M I



```

20450 resulta(r)=note:r=r+1
20460 BLOCK 30,b(note),col,200-b(note),note
20470 BEEP 10000,a(note)
20480 IF col>=370 THEN RETURN
20490 GO TO 20380
20500 RETURN
20510 DEFINE PROCEDURE compare
20520 PAUSE 100:PAUSE 10
20530 INK #0,2:AT #0,1,0:PRINT #0;" Voici les resultats"
20540 PAUSE 150
20550 y=20
20560 SCROLL -105
20570 INK #0,1:AT #0,1,0:PRINT #0;" Votre partition "
20580 FOR i=1 TO 8
20590 BEEP 10000,a(resulta(i)):PAUSE 20
20600 END FOR i
20610 PAUSE 100
20620 CLS #0
20630 INK #0,4:AT #0,1,0:PRINT #0;" Et celle de l'ordinateu
r "
20640 FOR i=1 TO 8
20650 BLOCK 30,b(h(i)),y,200-b(h(i)),h(i)
20660 BEEP 10000,a(h(i)):PAUSE 20
20670 y=y+50
20680 IF resulta(i)=h(i) THEN bon=bon+1
20690 END FOR i
20700 RETURN ..
20710 DEFINE PROCEDURE fin
20720 PAUSE 100
20730 INK #0,7:AT #0,1,0:PRINT #0;" Resultats du test "
20740 PAUSE 100
20750 couic(5)
20760 FLASH #0,1:AT #0,1,0:PRINT #0;"Nombre de bonnes repons
es ":PAUSE 100: couic(5):FLASH #0,0
20770 AT #0,1,0:PRINT #0;" ;bon:PAUSE 100:
couic(5)
20780 AT #0,1,0:PRINT #0;" Desirez vous rejouer ?":PAUSE 50
: couic(-5)
20790 FLASH #0,1:AT #0,1,0:PRINT #0;" Repondez par 0 ou N
":FLASH #0,0
20800 IF KEYROW(5)=128 THEN ans=1:GO TO 20830
20810 IF KEYROW(7)=64 THEN ans=0:GO TO 20830
20820 GO TO 20800
20830 couic(-5)
20840 RETURN
20850 DEFINE PROCEDURE couic(v)
20860 FOR i=1 TO 120
20870 PAN #0,v:END FOR i
20880 RETURN
20890 DEFINE PROCEDURE start
20900 CLS:CLS #4
20910 BORDER #4,3,1,4
20920 CLS #4
20930 INK #4,2:AT #4,0,11:PRINT #4;"FREDERIC HUYNH"
20940 INK #4,1:AT #4,3,14:PRINT #4;"PRESENTE"
20950 INK #4,3:CSIZE #4,3,1:AT #4,3,10:PRINT #4;"DO-RE-MI":C
SIZE #4,2,0:INK #4,4
20960 AT #4,10,0:PRINT #4;" Le principe de ce programme est
simple : vous entenderez une suite de notes;il s'agira ens
uite de les retrouver."
20970 AT #4,14,0:PRINT #4;" Utilisez les touches du curseur
pour choisir votre note puis pressez <ENTER> pour l'enregi
strer."
20980 music

```

QL montagnes !

Entrée fracassante du QL dans ORDI-5 : dessinez des « montagnes » à partir de courbes « fractales ». Ce programme fait appel aux procédures récursives : une facilité de Superbasic. En outre, il montre assez bien la palette de couleurs (simples et composées) qu'on peut obtenir sur l'écran d'un moniteur ou d'un téléviseur.

Le principe est simple : il consiste à répéter l'application d'une règle élémentaire : on détermine le milieu de chaque côté d'un triangle ; les trois points obtenus sont déplacés pour définir ainsi les sommets de trois nouveaux triangles admettant comme base les côtés du triangle initial et ainsi de suite (comme toute définition récurrente).

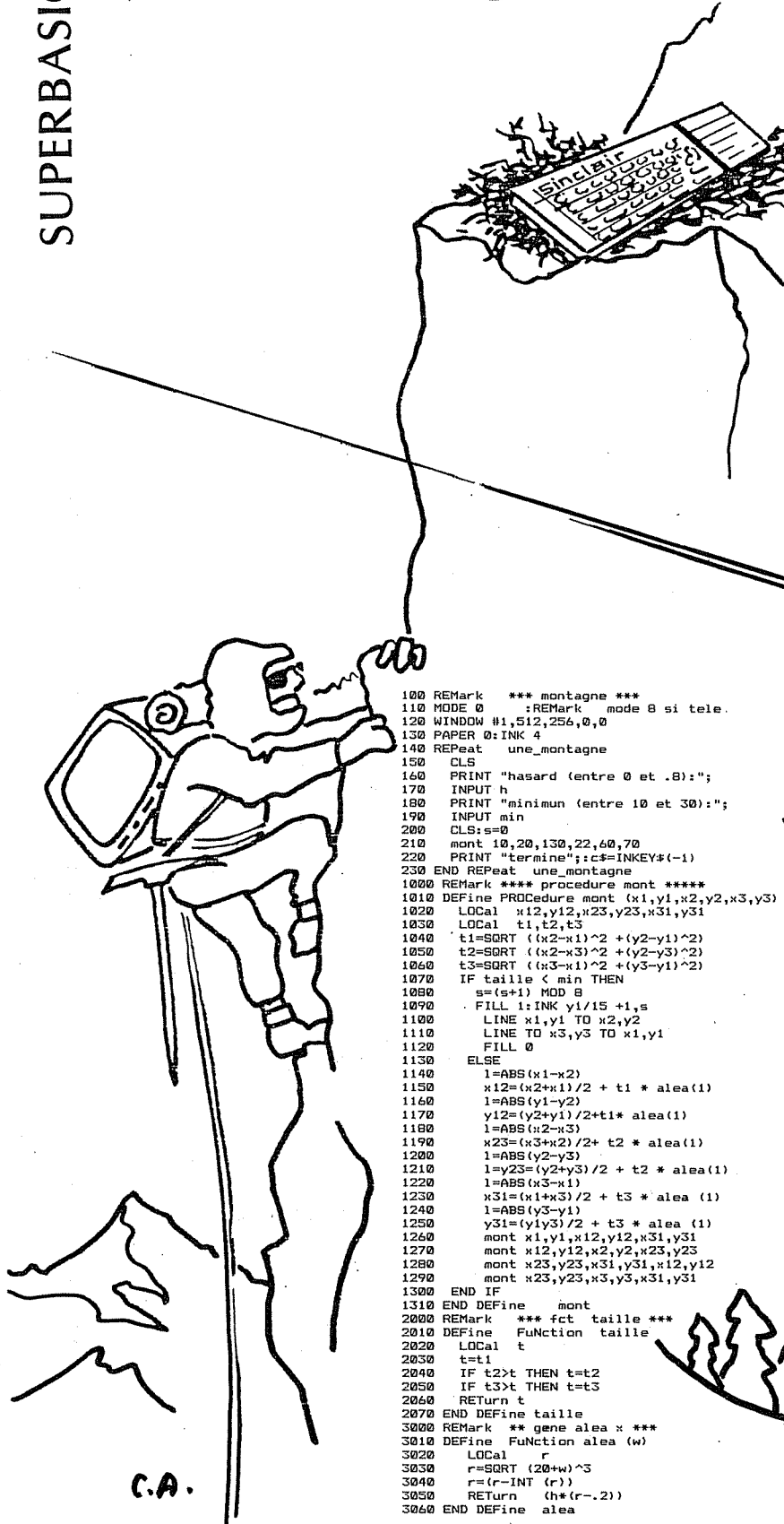

```

100 REMark *** montagne ***
110 MODE 0 :REMark mode 0 si tele.
120 WINDOW #1,512,256,0,0
130 PAPER 0:INK 4
140 REPEAT une_montagne
150 CLS
160 PRINT "hasard (entre 0 et .8):";
170 INPUT h
180 PRINT "minimun (entre 10 et 30):";
190 INPUT min
200 CLS:e=0
210 mont 10,20,130,22,60,70
220 PRINT "termine";c$=INKEY#(-1)
230 END REPEAT une_montagne
1000 REMark **** procedure mont ****
1010 DEFine PROCEDURE mont (x1,y1,x2,y2,x3,y3)
1020 LOCAL x12,y12,x23,y23,x31,y31
1030 LOCAL t1,t2,t3
1040 t1=SQRT ((x2-x1)^2 +(y2-y1)^2)
1050 t2=SQRT ((x2-x3)^2 +(y2-y3)^2)
1060 t3=SQRT ((x3-x1)^2 +(y3-y1)^2)
1070 IF taille < min THEN
1080 s=(s+1) MOD 8
1090 FILL 1:INK y1/15 +1,s
1100 LINE x1,y1 TO x2,y2
1110 LINE TO x3,y3 TO x1,y1
1120 FILL 0
1130 ELSE
1140 l=ABS(x1-x2)
1150 x12=(x2+x1)/2 + t1 * alea(1)
1160 l=ABS(y1-y2)
1170 y12=(y2+y1)/2+t1* alea(1)
1180 l=ABS(x2-x3)
1190 x23=(x3+x2)/2+ t2 * alea(1)
1200 l=ABS(y2-y3)
1210 y23=(y2+y3)/2 + t2 * alea(1)
1220 l=ABS(x3-x1)
1230 x31=(x1+x3)/2 + t3 * alea (1)
1240 l=ABS(y3-y1)
1250 y31=(y1+y3)/2 + t3 * alea (1)
1260 mont x1,y1,x12,y12,x31,y31
1270 mont x12,y12,x2,y2,x23,y23
1280 mont x23,y23,x31,y31,x12,y12
1290 mont x23,y23,x3,y3,x31,y31
1300 END IF
1310 END DEFine mont
2000 REMark *** fct taille ***
2010 DEFine FuNction taille
2020 LOCAL t
2030 t=t1
2040 IF t2>t THEN t=t2
2050 IF t3>t THEN t=t3
2060 RETURN t
2070 END DEFine taille
3000 REMark ** gene alea x ***
3010 DEFine FuNction alea (w)
3020 LOCAL r
3030 r=SQRT (20+w)^5
3040 r=(r-INT (r))
3050 RETURN (h*(r-.2))
3060 END DEFine alea

```

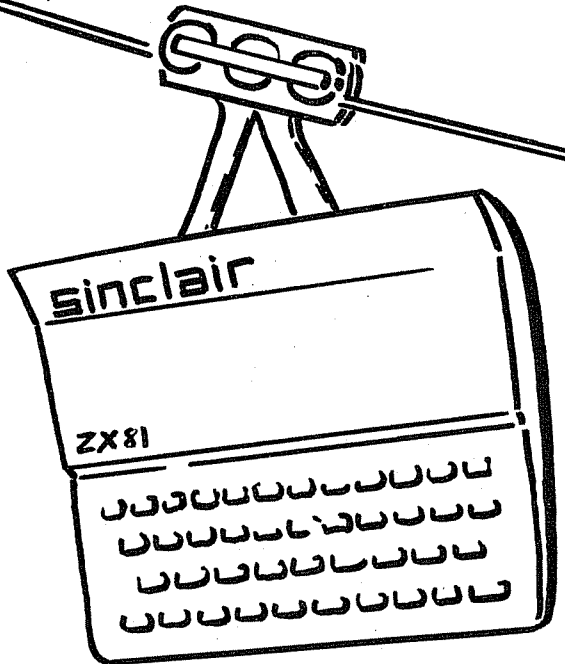

FRACTAL

Pierre Marty

Cinq cassettes de jeu

JEU DE DAMES, Loriciels, Spectrum 48K, 120 F

Un logiciel soigné, de rapidité moyenne quoi qu'en dise la notice et aux algorithmes manifestements très bien étudiés : les débutants à ce jeu aux principes simples, mais à la stratégie plus complexe qu'il n'y paraît, sont mis en difficulté immédiatement ; quant aux bon joueurs, ils ont là un programme qui leur donnera certainement du fil à retordre.

Le graphisme est un peu sommaire : il aurait été sans doute possible de donner un léger effet de perspective au damier pour rendre le jeu plus beau, mais c'est secondaire. Les petites musiques qui accompagnent les coups illégaux ou signalent les étourderies finissent par taper un peu sur les nerfs. L'interactivité aurait pu être améliorée en fournissant la possibilité de déplacer les pions obliquement par affectation de certaines touches : ce sont là les seuls défauts, somme toute purement formels, que nous avons trouvés à cette cassette qui en donne pour son argent.

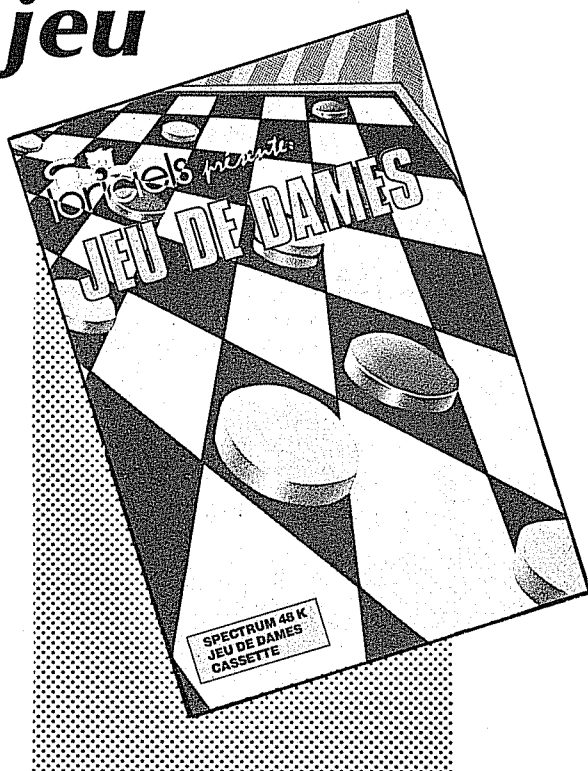

PSYTRON, Beyond Software, Spectrum 48K, environ 150 F

Logiciel de très haut de gamme qui mérite sur tous les points des appréciations superlatives que ce soit pour la qualité du graphisme, étonnant de variété, de réalisme et de perspective ou pour l'intérêt du jeu lui-même qui récupère et intègre les principes de plusieurs familles de jeu : envahisseurs, stratégie, labyrinthe, etc.

L'argument est celui-ci : vous êtes Psytron, créature surhumaine et omniprésente et il vous incombe de protéger une base contre des éléments étrangers qui attaquent ou s'infiltrent, tout en gérant une logistique complexe de défense...

Nous nous sommes surpris à aimer ce jeu non seulement pour lui-même, mais par admiration pour la programmation formidable qu'il a impliquée. Tout le monde ne l'aimera pas forcément : en particulier les dilettantes qui se passent une petite cassette de jeu en attendant l'heure du goûter ne marcheront pas dans ce logiciel qui nécessite une adhésion totale et une volonté de réussir coûte que coûte à progresser dans les nombreux niveaux de difficulté prévus.

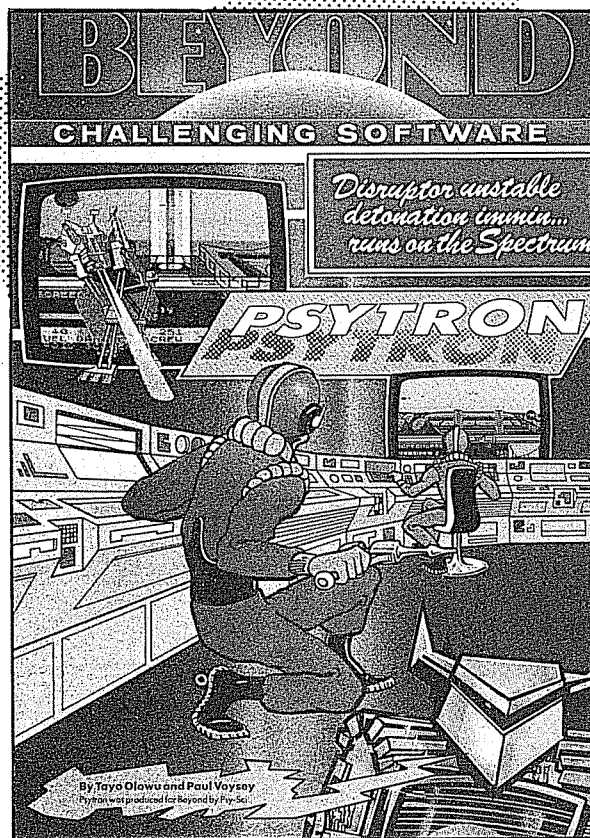

PAINTING JOE, ERE Informatique, Spectrum 16/48K, 120 F

Ce jeu, qui tient du Pac-Man amélioré, est constitué de trois tableaux différents. Dans le premier, un petit singe, Joe, se déplace sur un quadrillage où il doit ramasser tous les points qui s'y trouvent, ceci en évitant quatre gorilles qui parcourent inlassablement le labyrinthe de haut en bas et de bas en haut. Une fois cette épreuve passée, vous pourrez gagner du bonus en faisant chuter une banane de manière à ce qu'elle tombe sur Joe. Au troisième tableau, Joe est muni d'un pinceau et tente de peindre l'écran. Sans faire preuve d'une recherche graphique extraordinaire, ce jeu est tout de même très varié.

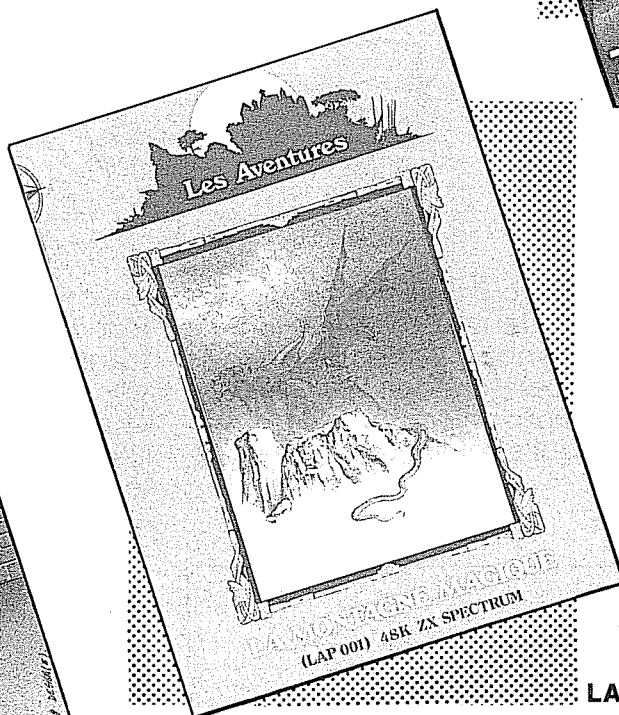
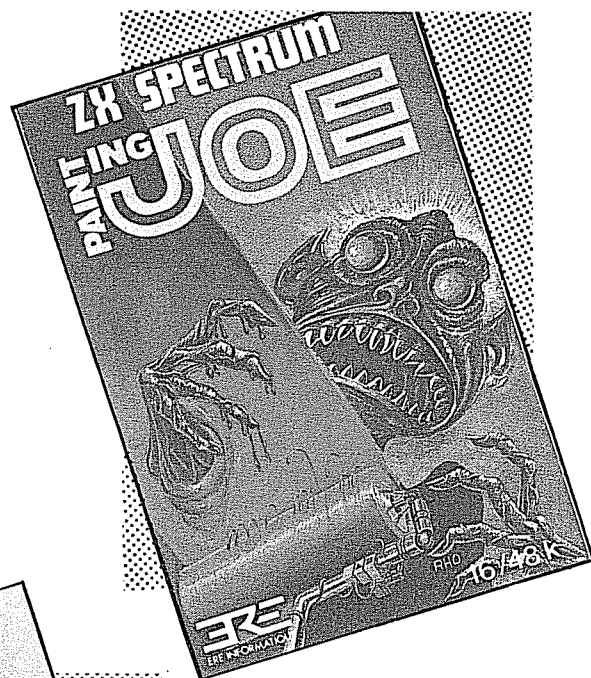

LA MONTAGNE MAGIQUE,

Les Aventures, Spectrum 48K, 150 F environ.

RUINE, Loricels, ZX 81 16K, 80 F

Un casse-briques très vif à 9 niveaux de difficulté et aux étapes ponctuées d'effets d'affichage intéressants ; avec « RUINE » nous avons affaire à une version honnête et même brillante d'un jeu évidemment devenu banal et qui rappelle les premières arcades de café en noir et blanc.

Il n'en reste pas moins que le casse-brique est toujours l'un des meilleurs tests à réflexes qui soient : pour ceux qui apprécient ce genre de challenge, la cassette Loricel est un investissement tout à fait valable en dépit d'un choix peu naturel pour les touches de commandes.

Avec ce jeu d'aventure, vous vous retrouverez plongé dans un univers mystérieux : celui de « la montagne magique », où vous rencontrerez des personnages étranges et inquiétants, où vous vous retrouverez dans des situations périlleuses et désespérées, à la recherche du rouleau de la sagesse convoité par tous les magiciens de la vallée...

Ce logiciel en Français (heureusement) connaît de nombreux mots, ce qui permet de dialoguer avec lui à l'aide de phrases simples, et allie humour et suspense. Il demande de l'imagination et de la réflexion. A en juger par le nombre de cases à explorer sur le plan (environ 140), ce programme vous mobilisera intellectuellement un bon bout de temps.

INITIATION *Les détours des tours de dés*

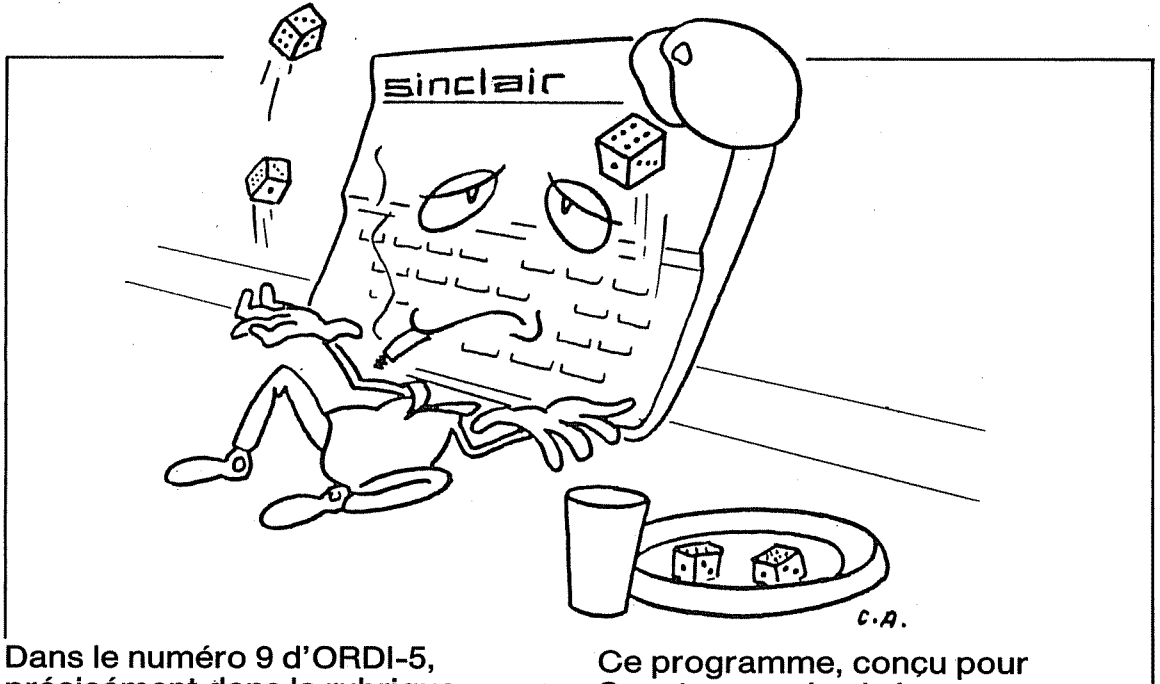

Dans le numéro 9 d'ORDI-5, précisément dans la rubrique « Juvénilia », nous avons proposé un petit challenge à nos lecteurs basé sur un programme de M. STOUFFS qui simulait le lancement d'un dé.

Ce programme, conçu pour Spectrum mais aisément transposable au ZX 81, utilisait un espace mémoire important puisque chacune des 6 faces du dé était représentée individuellement dans le programme. L'objet du challenge était de réaliser une programmation économique effectuant la même opération en moins de 1K.

```

50 LET C=INT (RND*6)+1
60 IF C=1 THEN PRINT "
"
"
"
70 IF C=2 THEN PRINT "
"
"
"
80 IF C=3 THEN PRINT "
"
"
"
90 IF C=4 THEN PRINT "
"
"
"
100 IF C=5 THEN PRINT "
"
"
"
120 IF C=6 THEN PRINT "
"
"
"
130 GO TO 42
140 SAVE "DÉS" LINE 1

```

Beaucoup de réponses valables nous sont parvenues. Citons, parmi les bonnes réponses celles de MM. RUIZ, ARENSDORFF, GODARD-KATELL, DELUZ, RONCAGLIA, Melle JUHNKE. Parmi les très bonnes réponses, celles de MM. CROS, SEMIN.

Les programmes les plus remarquables sont ceux qui arrivent à descendre en dessous de 300 octets. Certains même franchissent la barre du quart de Kilo-octet soit 256 octets ! Ce sont les diverses solutions retenues dans ce dernier groupe de réponses, d'ailleurs toutes originales, qui vont nous servir d'illustration : nous allons les décomposer pour montrer comment on peut arriver sur le ZX 81 à des programmations élégantes et intégrées avec quelques astuces simples à comprendre et à maîtriser.

La quadrature du dé

Le programme demandé avait trois choses à faire :

- générer un nombre aléatoire de 1 à 6;
- dessiner le cadre du dé avec des signes graphiques ;
- imprimer les différents points de la face du dé sortie.

Comment éviter de reproduire à chaque « jet » le cadre du dé, d'une part, et les différents points du dé qui ont une position identique selon les coups d'autre part, cela en utilisant plusieurs fois la même portion de programme ?

En ce qui concerne le cadre du dé, il n'y a pas beaucoup de solutions possibles pour ce qui est des bordures supérieure et inférieure ; le dessin de ces bordures, composées de caractères graphiques spéciaux, occupe fatalement un certain nombre d'octets. Pour les bordures latérales, en revanche, deux solutions économiques se présentent :

- ou bien on se débarrasse du problème en faisant exécuter une boucle avant de s'occuper des points,
- ou bien on imprime des sections de bordure latérale en même temps que chaque ligne de points.

Il n'y a pas de formule qui permette d'économiser un nombre considérable d'octets ; aussi les deux méthodes ont-elles été utilisées concurremment dans les meilleures réponses.

Pour l'impression des points, qui commande l'analyse logique de l'ensemble, plusieurs solutions ont été mises en oeuvre et il en existe évidemment d'autres qui restent à trouver.

Astucieux, pipez vos dés...

Voici d'abord le programme de Didier GUMY qui fait 283 octets seulement lorsqu'on enlève les trois instructions finales qui ne font que répéter le processus et ne sont donc pas indispensables d'après le « cahier des charges ».

```

10 LET A=1
20 LET B=D+D
30 LET C=B+D
40 LET D=C+D
50 LET E=D+D
60 LET F=C+D
70 LET G#=""
80 LET H#=""
120 LET Z=INT (RAND#F)+D
130 PRINT " " AT A$,A$;A$,A$;D$
D,A$,A$," " AT A$,A$,B$,D$
AND (Z=D OR Z=E OR Z=F); AT E,C;A$,D$
# AND (Z=F OR Z=G OR Z=H); AT C,C;" AND (Z=A OR
Z=C OR Z=E); AT A,A;" AND (Z=D OR
OR Z=C); AT E,E;" AND (Z=B OR
Z=C)
140 PAUSE F*#C
150 CLS
160 GOTO E*#C

```

On reconnaîtra d'abord un prologue d'instructions purement déclaratives qui affectent à des variables les nombres de 1 à 6 en n'employant qu'une seule fois une valeur numérique afin de ne pas perdre de place : nous savons en effet que ce type de variable est codé sur six octets, soit cinq de trop par rapport à une variable alphanumérique (*).

On découvre ensuite (ligne 70) la déclaration d'une « chaîne alphanumérique » qui représente un cinquième des bordures latérales en caractères graphiques ; puis l'instruction qui doit générer le nombre aléatoire (ligne 125).

L'instruction qui constitue le coeur du programme est l'instruction 130 qui comprend un certain nombre d'astuces efficaces :

- le recours systématique aux deux virgules consécutives « ,, » qui signifient « passer à la ligne suivante pour imprimer la suite » ;
- l'utilisation massive des fonctions logiques est le deuxième point fort de cette instruction centrale. Les fonctions logiques ne peuvent donner que deux résultats, « 0 » ou « 1 », selon que les propositions testées sont vraies ou fausses : selon le résultat on imprime (la proposition est vraie) ou non (la proposition est fautive) un pavé noir avec une succession de commandes d'affichage « indicé » (fonction PRINT AT).

Par exemple, on voit à la fin de l'instruction :

ATE,E;« 1 »

ceci correspond à la position d'impression ligne 5-colonne 5 qui ne sera occupée que si le nombre aléatoire Z est égal à la valeur B, c'est-à-dire 2, ou la valeur C, c'est-à-dire 3.

Un second programme, celui de Yann GARNIER, reprend un peu le même type d'analyse logique mais comporte un certain nombre d'améliorations pour une structure identique.

```

2 LET C=CODE " "
3 LET D=PI/PI
4 LET E=CODE " "
5 LET F=INT (RAND#C)+D
6 LET G=CODE " "
PRINT " " AT A$,A$;CHR$ (
B*(A=D));" " ;CHR$ (B*(A>E));" "
" " ;CHR$ (B*(A=E));" " ;CHR$ (B*(A=C));"
" " ;CHR$ (B*(A=D OR A=E OR A=VA
L "S"));" " ;CHR$ (B*(A=C));" " ;
" " ;CHR$ (B*(A>E));"
" " ;CHR$ (B*(A>D));" " ;" " ;" "

```

Voici en quoi consistent les améliorations qui permettent d'obtenir une chute radicale de 40 octets environ.

D'abord, il n'y a au début que trois déclarations au lieu de six : il est évident qu'il n'est pas nécessaire d'affecter autant de variables qu'il y a de nombres de 1 à 6, car tous ces nombres peuvent être reconstitués aisément avec les seuls nombres 2 et 3 (3 moins 2 égale 1, 2 multiplié par 3 égale 6, etc). On perdra évidemment 2 octets pour exprimer, par exemple, 5 avec 2 + 3 mais on en aurait perdu davantage en déclarant

Nous avons réussi à descendre quant à nous à 225 octets, en utilisant une solution de facilité qui évacue la partie la plus contraignante du problème, c'est-à-dire l'analyse basée sur des fonctions logiques.

```

14 GOTO 1
15 LET U=SQN PI
16 LET D=U+U
17 LET S=D+#D+D
18 PRINT " "
19 LET V#=""
20 LET V#=#D.#D$) 9D$) 9D.#) 9D
; 1
21 LET A=INT (RND*S) +U
22 LET N=A*(A-U)/D
23 FOR I=U TO A
24 LET C=CODE (P$(N+I))/S
25 PRINT AT INT C-U,S*(C-INT C
26 NEXT I

```

Le secret consiste à créer une chaîne de caractères (ligne 16) où la position de chaque point est représentée par un caractère dont le code, divisé par 6 donnera une valeur entière qui sera le numéro de ligne et un reste qui sera le numéro de colonne où il faut afficher un point ; ceci implique que la chaîne ait 21 caractères, car il faut pouvoir représenter $1 + 2 + 3 + 4 + 5 + 6$ positions. Le premier caractère de la chaîne contient ainsi les coordonnées du point pour la face 1, les caractères 2 et 3, les coordonnées des deux points de la face 2, etc.

Les instructions clé du programme sont à la fin. Elles ont pour objet, en fonction de la valeur sortie aléatoirement :

- premièrement, de rechercher la section de la chaîne de caractère relative à la valeur rencontrée ;
- deuxièmement, diviser « modulo 6 » le code ou la suite de codes de chaque cas considéré et imprimer au couple ligne-colonne requis.

Le choix des caractères contenus dans la chaîne suit cette règle : si un point doit être imprimé à la deuxième ligne, première colonne, on choisira le caractère dont le code est égal à $2*6 + 1 = 13$.

Qui fera mieux que 225 octets ? Le dé, pardon la balle, est dans votre camp !

(*) Pour connaître le nombre exact d'octet utilisé par les différents types de déclarations, on pourra se reporter au manuel de base du ZX 81 page 173 ou à « La pratique du ZX 81 » de l'auteur de cet article, pages 75-79

Xavier LINANT de BELLEFONDS

Des caractères au carré

Possesseurs d'imprimantes réjouissez-vous ! Voici un programme qui vous permettra de sortir des listings plus contrastés, donc plus lisibles. Tous ceux qui trouvent les caractères du Spectrum un peu grêles peuvent s'amuser à entrer ce logiciel qui va donner du « corps » aux différentes lettres.

Ce programme modifie et recopie tout simplement le jeu de caractères du Spectrum. Cette modification ne porte que sur les caractères allant de l'« espace » au symbole « copyright ». Le jeu standard se trouve en ROM, et l'interpréteur pointe à l'adresse contenue dans la variable système CHARS dont le contenu se trouve en 23606 et 23607. En réalité, la variable CHARS pointe l'adresse du 1^{er} caractère moins 256. Essayez PRINT PEEK 23606 + 256 X PEEK 23607. Normalement, vous devez obtenir 15360, ce qui veut dire que les caractères sont situés à partir de l'adresse 15616 (15360 + 256).

Le travail consiste à pointer chaque octet de la zone en ROM, à la modifier suivant sa valeur en élargissant sélectivement les traits verticaux de celui-ci, puis à le recopier en RAM, dans une zone choisie à l'avance.

Corsez vos lettres

N'oubliez pas d'apporter les petites modifications ci-dessous si vous avez un Spectrum 16 K. Lancez le programme avec RUN ; au bout d'une minute, les deux jeux de caractères s'affichent et le programme s'arrête.

Il est ensuite possible de sauver les caractères créés, afin d'éviter d'avoir à les recréer à chaque fois : faites

SAVE nom CODE 31744,768 pour un 16k
SAVE nom CODE 64512,768 pour un 48k

```

10 REM -----
      Nouveau jeu de
      caracteres
-----
12 REM Spectrum 48K, adaptable
      sur 16K
-----
14 REM
15 CLEAR 64511
20 BORDER 0: PAPER 0: INK 7: C
15
30 LET org=(PEEK 23606+256*PEE
K 23607)+256: REM Origine egale
a CHARS+256
40 LET des=64512: REM Destinat
ion la plus pratique pour 48K
70 PRINT AT 20,6; FLASH 1;"Att
endez 1 minute"
99 REM //////////////////////////////////
100 REM transfert et modific.
101 REM //////////////////////////////////
110 FOR i=des TO des+768
111 LET b=PEEK org
115 POKE i,b
120 IF b/4=INT (b/4) THEN POKE
i,b+2
125 IF b/8=INT (b/8) THEN POKE
i,b+4
130 IF b/16=INT (b/16) THEN POK
E i,b+8
135 IF b/32=INT (b/32) THEN POK
E i,b+16
140 IF b/64=INT (b/64) THEN POK
E i,b+32
150 IF b=0 THEN POKE i,0
160 IF b=66 THEN POKE i,b+32
170 LET org=org+1
180 NEXT i
190 BEEP .5,10: BEEP .5,15
199 REM //////////////////////////////////
200 REM affichage du resultat
-----
201 REM //////////////////////////////////
205 BORDER 7: PAPER 7: INK 0
210 CLS: POKE 23607,des/256-1
220 PRINT "POKE 23607,";des/256
-----
230 PRINT : 60 SUB 300: PRINT
240 POKE 23607,60
250 PRINT "POKE 23607,60"
260 PRINT : 60 SUB 300: PRINT
270 PRINT "sauvegarde des cara
cteres : " "SAVE NOM CODE ";des;
768"
290 STOP
300 FOR i=32 TO 127
310 PRINT CHR$ i;" ";
320 NEXT i
330 RETURN
-----
POKE 23607,251
-----
POKE 23607,60
-----
sauvegarde des caracteres :
SAVE NOM CODE 64512,768

```

Modifications du programme pour un 16 K

```

15 CLEAR 31743
40 LET des = 31744

```

Utilisation des nouveaux caractères

Une fois le jeu créé et sauvé, on peut l'utiliser à volonté pour des listings ou chaque fois que l'on a envie de changer. Ceci est valable pour les programmes BASIC à partir du moment où ils n'occupent pas déjà toute la place en mémoire. Faites un CLEAR approprié pour dégager la place mémoire nécessaire :

```

CLEAR 31743 (pour 16 K)
CLEAR 64511 (pour 48 K)
Chargez les caractères précédemment sauvés
par un LOAD ""CODE.
Ainsi placés, les caractères sont protégés et resteront en mémoire même après un NEW.
Pour disposer du nouveau jeu de caractères, il suffit de taper ou d'inclure dans un programme :
POKE 23607,251 (version 48 K)
POKE 23607,123 (version 16 K)
Pour revenir au jeu initial, quelque soit la taille mémoire, il faut faire :
POKE 23607,60

```

Une remarque : les différents POKE précédents modifient l'octet de poids font de l'adresse contenue dans CHARS. Initialement, la variable CHARS contient l'adresse 15360 qui se décompose en :
 poids fort = 60, à l'adresse 23607
 poids faible = 0, à l'adresse 23606
 En choisissant l'adresse en RAM de façon à ce que le poids faible reste 0, pour changer de jeu de caractère, il suffit de modifier seulement le contenu de l'adresse 23607. Cette simplification fait perdre 87 octets en RAM, situé juste avant l'adresse pointée par UDG.

Ceci mis à part, la place en RAM peut être choisie comme on veut, du moment que les bons octets sont POKES aux bonnes adresses.

Et si malgré tout ce jeu de caractères ne vous plaît pas, rien ne vous empêche de créer votre propre jeu en composant les caractères octet par octet. Après tout il n'y en a (que) 768 !

O. Jeannin

Donnez du caractère à votre ZX

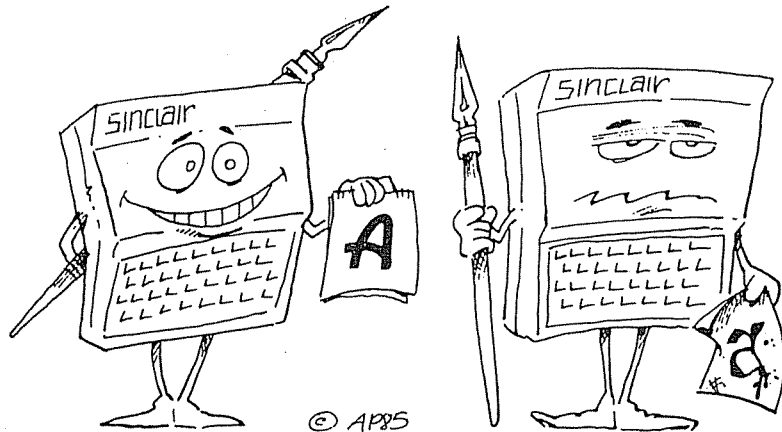

Pavé noir, pavé grisé ou petit échiquier, les possibilités graphiques du ZX-81 en version de base découragent les artistes inspirés. Tout cela n'est pas sans remède comme en témoignent les recherches de deux lecteurs, Jean-Guy Delisle et Max Blanchet qui sont allés plus loin pour vous, que les articles de Patrick Gueulle (n° 5) et de Marcel Henrot (n° 3) sur les routines d'affichage ont intéressés.

L'article de Patrick Gueulle (1) dans le n° 5 d'Ordi-5 m'avait « challengé » quant à la possibilité d'afficher à l'écran les caractères définis dans la nouvelle mémoire vive (RAM). Par conséquent, des recherches s'imposaient et l'ouvrage de Don Thomasson (2) m'a fourni la réponse.

Comment trafiquer l'affichage ?

La mise en route du procédé d'affichage est exécutée et contrôlée par le ULA (uncommitted logic array) aussi appelé le SCL (Sinclair computer logic), lequel lit directement les octets inscrits au sommet de la ROM de 1E00h à 1FFFh selon la formule suivante :

$1 * 256 + \text{CODE} * 8 + \text{comptage}$
ou 1 = valeur inscrite dans le registre 1 (1Ehh)
CODE = code lu directement du fichier d'affichage
Comptage = sortie d'un compteur 0 07

L'octet lu par le ULA est alors transmis en mode série au modulateur vidéo.

Afin d'utiliser une mémoire vive pour changer la définition des caractères, il faut la brancher directement sur les sorties du ULA, avant les résistances de 1 k Ω reliant la ROM et le ULA aux RAM et CPU. Ceci permettra au ULA d'attaquer directement cette RAM mise en service au lieu de la ROM mise hors service pour y lire les octets formant les caractères.

Comme l'indique Patrick Gueulle, il faut mettre la ROM hors service au moment de la lecture dans la zone où sont inscrits les octets des caractères, c'est-à-dire dans les conditions suivantes :

- A9, A10, A11 et A12 au 1 logique,
- MREQ, A13, A14 et A15 au 0 logique,

et nécessairement, de mettre la nouvelle RAM en service pour les conditions inverses.

Si l'on utilise un bloc RAM de 16 k ou 64 k, il faudra tenir compte du signal de retour ROMCS' (effacement des zones fantômes) que l'on doit passer par une porte « ou » afin de ne pas placer deux sorties TTL en parallèle.

Pour la mise en service de la nouvelle RAM on doit prévoir un commutateur de sélection RAMCS/ROMCS pour les fonctions écriture/lecture dans cette RAM.

Le schéma logique de ces conditions est donné à la figure 1.

Pratiquement, le 2^e groupe de conditions (MREQ, A13, A14 et A15) peut être ignoré sans affecter le fonctionnement de la nouvelle RAM.

De la théorie au fer à souder

Une méthode de construction simple consiste à se procurer un socle 24 ou 28 broches (1 k ou 2 k de RAM) lequel sera enfiché dans le socle de la RAM interne du ZX mais sur lequel on aura eu soin de plier vers l'extérieur les broches A0 à A8, RAMCS' (18 et 20) (plier délicatement ces broches).

A l'aide d'un fer à faible intensité, souder sur les résistances de 1 k Ω (R18 à R26) côté ROM – très important – neuf fils d'environ 15 cm représentant les adresses A0' à A8'. On peut utiliser des fils à gaine de couleur selon le code d'identification des résistances, A0' = noir, A1' = brun, A2' = rouge, etc., ce qui facilite le repérage. Ces fils sont alors soudés sur les broches pliées correspondantes du socle, 24 broches de la RAM 1 k. (figure 3).

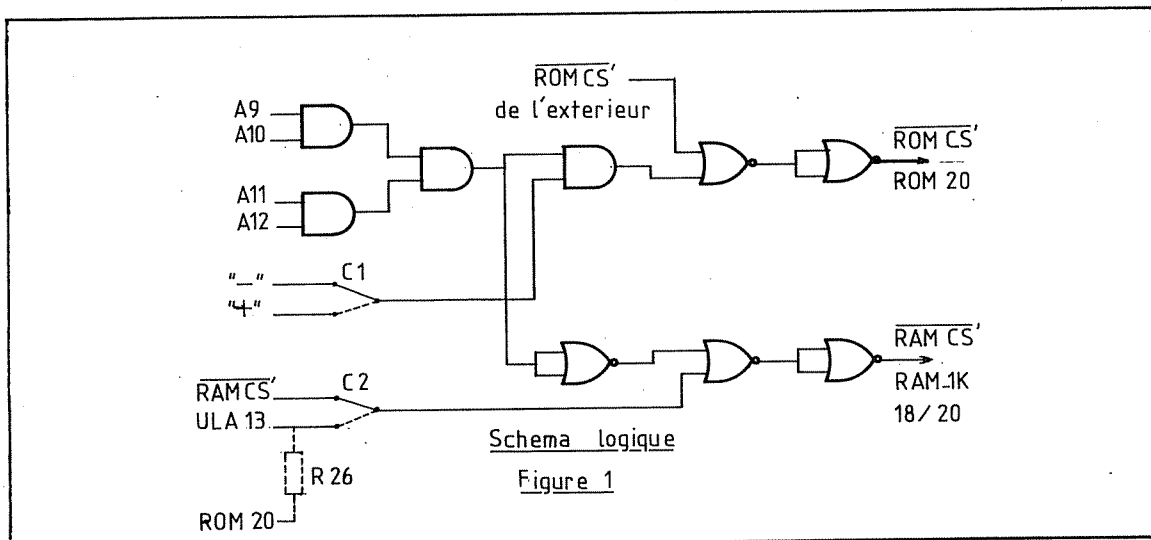

Les autres raccordements requis sur la carte du ZX pour le circuit de sélection et de commande peuvent être soudés au niveau de la fiche de sortie extérieure du ZX, soit :

- l'alimentation « + » et « - »,
- les adresses A9, A10, A11 et A12,
- le RAMCS',
- le ROMCS',

Le ROMCS' de la fiche extérieure permet de lire le signal provenant du bloc RAM extérieur de 16 k ou 64 k servant à mettre la ROM hors service dans les zones fantômes. Afin de détourner ce signal vers le circuit de sélection et commande, la trace sur la carte ZX doit être sectionnée au niveau de la fiche extérieure, tel qu'indiqué sur la figure 2.

Les autres raccordements requis sur la carte ZX sont les suivants : deux fils de 15 cm environ raccordés de part et d'autre de la R28 (680Ω) raccordant le ULA au ROM. Le fil raccordé côté ULA sera raccordé sur le commutateur C2 au travers d'une résistance de 680Ω, tandis que l'autre fil sera branché à la sortie ROM du circuit additionnel.

Ces préparations étant terminées, il reste à construire le circuit de sélection et commande selon le schéma de filerie ci-joint. Toutes les méthodes de construction sont bonnes, celle que je préfère présentement étant un montage de socle 14 broches sur plaquette isolante perforée au 1/10 pouce.

Les nouveaux caractères mis en boîte

Evidemment, la bonne pratique exige une vérification de circuits avant la mise sous tension pour déceler les mauvaises soudures, les ponts, mauvais branchements et autres.

Placer les commutateurs de la façon suivante :

- C1 - Normal, soit alimentation « - »,
- C2 - Normal, soit RAMCS'.

Le curseur « .K » inverse doit apparaître sur l'écran et l'ordinateur doit fonctionner normalement, sinon vérifier tous les circuits. Afin de pouvoir redéfinir les caractères, il faut premièrement transférer le jeu de caractères de la ROM vers la RAM, ou faire un travail aveugle.

- Entrez le programme suivant :

```
1 FOR I = 7680 TO 8192
2 POKE I, PEEK I
3 NEXT I
```

- Placez le commutateur C2 en position ROM, et sans vous occuper de l'image sur l'écran faire RUN et ENTER.

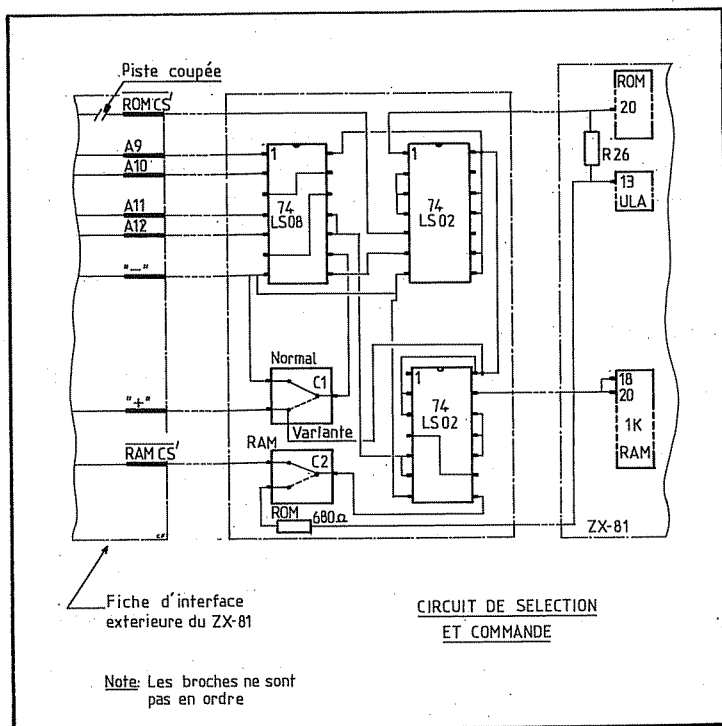

Note: Les broches ne sont pas en ordre

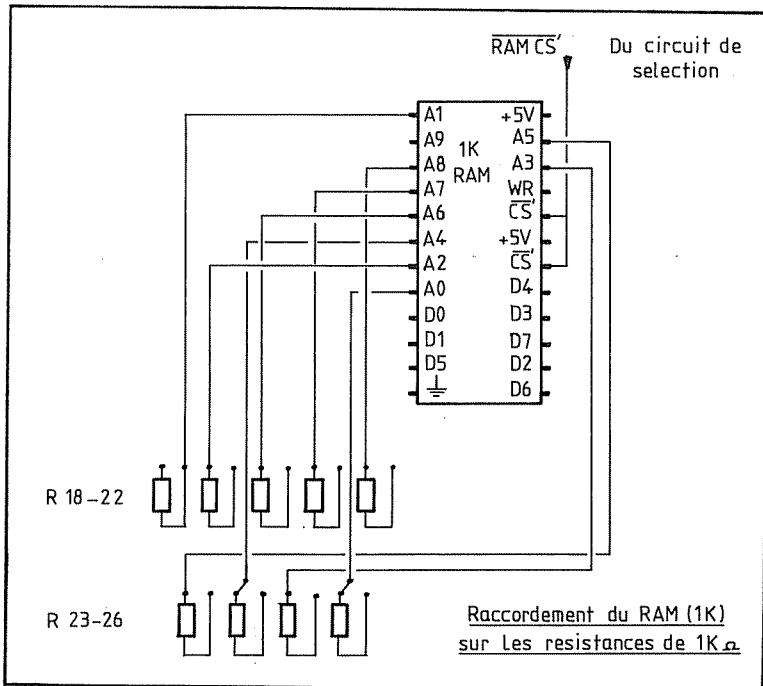

Un raffinement du système pourrait se faire en remplaçant C1 par une bascule et C2 par un commutateur électronique du type CD4016 ou 4066 et d'attaquer ces circuits à l'aide d'un circuit de sortie sur le ZX même commandé par un POKE, ce qui permettrait des changements de caractères au cours de l'évolution d'un programme !

- 1) Des minuscules pour votre ZX81, Patrick Gueulle, Ordi-5, n° 5, 4^e trimestre 1983.
- 2) The ins and outs of the Timex TS1000/ZX81, Don Thomasson, Melbourne House, 1983.

Jean-Guy DELISLE

– A l'apparition de ·/3 au coin gauche inférieur de l'écran, placer le commutateur C1 en position « variante », soit alimentation « + ».

– Vous êtes prêt à redéfinir les caractères maintenant dans la RAM à l'aide poke. Les caractères au nombre de 64 sont composés de huit adresses consécutives. Pour placer sous la clé « E » le caractère suivant « », il faut entrer les valeurs suivantes :

POKE 8016, 24							
POKE 8017, 36							
POKE 8018, 24							
POKE 8019, 255							
POKE 8020, 24							
POKE 8021, 24							
POKE 8022, 36							
POKE 8023, 66							

et puis :

PRINT « E » et ENTER.

La première adresse 8016 étant calculée ainsi :

– Début zone des caractères + 8 x code du caractère, soit :
 $7680 + 8 \times 42 = 8016$

L'utilisation de ces nouveaux caractères s'effectue exactement de la même manière que ceux de la ROM.

Caractères en italiques et clignotement instantané

Le ZX81 ne possède pas de lettres en minuscules mais il est possible d'avoir des lettres en italiques (penchées en avant ou en arrière). De même qu'il est possible de faire clignoter l'écran exactement comme un flash (jusqu'à en avoir mal aux yeux !!). Et tout ceci en BASIC !!

Tiens bon la barre ça penche

Lorsque le ZX81 génère l'affichage, le Z80 exécute une pseudo-routine USR débutant à l'adresse D-FILE (D-FILE+8000h pour être plus précis, ce qui a pour effet de faire intervenir le C.l.1). Seulement il n'exécute pas les pseudo-instructions ayant leur bit 6 nul (il s'agit en l'occurrence des caractères qui sont remplacés par des NOPs par le C.l.1), mais par contre, toute les instructions ayant leur bit 6 non nul seront exécutées par le Z80, comme l'instruction HALT. Il est donc possible de « POKer » des codes d'instruction ayant leur bit 6 1 dans le fichier d'affichage autre que l'instruction HALT. Généralement, cela conduit au plantage bien connu des programmeurs en L.M.

Par exemple les codes de LD, B,B ; LD C,C ; LD D,D etc. ne produiront rien à l'affichage, car DE est réinitialisé à chaque ligne par la routine INT, par contre, LD B, registre (par exemple) conduit à « la partie de pêche » !!

Le fait de « POKer » le code d'une instruction qui dure un peu plus que 4 T désynchronise l'affichage de la ligne de caractères en cours. Une ligne de balayage horizontale durera non plus 208 T mais 209 T si l'on prend une instruction durant 5 T.

Prenons par exemple l'instruction RET Z (bit 6 de RET Z = 1) qui dure 5 T si elle n'est pas exécutée. Dans la routine INT (le drapeau Z vaut 0 (si B et C <> 0) donc RET Z va durer 5 T. A l'affichage, après avoir fait le petit programme suivant :

```
10 LET L = PEEK 16396+256* PEEK 16387
20 POKE L+67,200 ;code de RET Z
```

on voit une « vague » se former sur la 3^e ligne de l'écran.

En plaçant des codes 200 à de bons endroits on arrive à faire apparaître des messages (caractères) en ITALIQUES !!

Ce petit programme affiche un message en italique à la 10^e ligne.

```
10 LET L + PEEK 16393+256* PEEK 16397
20 PRINT AT 10,1; « O RAGE O DESEPOIR O
VIEILLESSE »30 POKE L+ 9* 33+1,200
```

Essayer avec PRINT AT 9, 1 ; « ...

Avec des symboles graphiques et un peu d'imagination, on peut faire des graphismes assez impressionnants.

Essayer le programme suivant :

```
10 LET L=PEEK 16396+256* PEEK 16397
20 FOR A=O TO 20
30 PRINT AT A,1;
(30)
40 NEX A
50 FOR A= O TO 20 STEP 2
60 POKE L+A* 33+1,200
70 NEXT A
```

Est-ce des droites parallèles ou non ??? (NB. Le ZX n'y est pour rien, il s'agit d'une illusion d'optique, elles sont vraiment parallèles !!)

Et ça clignote

Quand le ZX décode une instruction comme celle vue précédemment, le registre HL contient l'adresse (+800h) du NEWLINE de la ligne en cours. Si l'on place l'instruction JP (HL) (qui dure 4 T), le PC reviendra inexorablement au NEWLINE de la ligne en cours .

Il est possible de ne pas envoyer à la TV la partie du fichier d'affichage située après le code de JP (HL).

Essayer le programme suivant :

```
10 LET L+PEEK 16396+256* PEEK 16397
20 FOR A=O TO 703
!30 PRINT « » ;
40 NEXT A
50 INPUT A
60 POKE L+A,233 ; code de JP(HL)
70 INPUT A$
80 POKE L+4,128 ; remet un pavé noir
90 GOTO 50
```

Entrer les valeurs 1 ; 2 ; 3 ; 4... puis 34 ; 35 ; 36 ; 67 ; 68 ; 69 ; 331 ; 332 ; 15*33+2 ; etc.

NB. Lors du INPUT A\$ Le « » n'apparaît pas puisque cette partie de l'écran est effacée.

Le grand intérêt de ce code 233 est de pouvoir faire clignoter l'écran instantanément par le petit programme de dessus modifié par :

```
50 POKE L+1,233
60 POKE L+1,128
70 GOTO 50
```

et d'effacer les lignes 80 et 90.

On peut modifier à souhait la fréquence de clignotement, avec des boucles d'attente faire clignoter l'écran d'une colonne sur deux, ou faire clignoter que les 5 dernière lignes de l'écran une colonne sur deux etc. etc.

Maintenant, on ne pourra plus reprocher au ZX de ne pas avoir la fonction FLASH du SPECTRUM !!

J'espère que ces deux « trucs » susciteront la délirante imagination des programmeurs acharnés.

NB. On peut trouver d'autres codes d'instruction qui durent plus longtemps que 4 T, comme RET NC (revient au même que RET Z) ou JP Z qui dure 10 T (les caractères ne sont plus lisibles) ou encore JP NC.

Max BLANCHET

```

1709000 1709000 1709000 1709000 1709000 1709000 1709000 1709000 1709000 1709000
1710000 1710000 1710000 1710000 1710000 1710000 1710000 1710000 1710000 1710000
1711000 1711000 1711000 1711000 1711000 1711000 1711000 1711000 1711000 1711000
1712000 1712000 1712000 1712000 1712000 1712000 1712000 1712000 1712000 1712000
1713000 1713000 1713000 1713000 1713000 1713000 1713000 1713000 1713000 1713000
1714000 1714000 1714000 1714000 1714000 1714000 1714000 1714000 1714000 1714000
1715000 1715000 1715000 1715000 1715000 1715000 1715000 1715000 1715000 1715000
1716000 1716000 1716000 1716000 1716000 1716000 1716000 1716000 1716000 1716000
1717000 1717000 1717000 1717000 1717000 1717000 1717000 1717000 1717000 1717000
1718000 1718000 1718000 1718000 1718000 1718000 1718000 1718000 1718000 1718000
1719000 1719000 1719000 1719000 1719000 1719000 1719000 1719000 1719000 1719000
1720000 1720000 1720000 1720000 1720000 1720000 1720000 1720000 1720000 1720000
1721000 1721000 1721000 1721000 1721000 1721000 1721000 1721000 1721000 1721000
1722000 1722000 1722000 1722000 1722000 1722000 1722000 1722000 1722000 1722000
1723000 1723000 1723000 1723000 1723000 1723000 1723000 1723000 1723000 1723000
1724000 1724000 1724000 1724000 1724000 1724000 1724000 1724000 1724000 1724000
1725000 1725000 1725000 1725000 1725000 1725000 1725000 1725000 1725000 1725000
1726000 1726000 1726000 1726000 1726000 1726000 1726000 1726000 1726000 1726000
1727000 1727000 1727000 1727000 1727000 1727000 1727000 1727000 1727000 1727000
1728000 1728000 1728000 1728000 1728000 1728000 1728000 1728000 1728000 1728000
1729000 1729000 1729000 1729000 1729000 1729000 1729000 1729000 1729000 1729000
1730000 1730000 1730000 1730000 1730000 1730000 1730000 1730000 1730000 1730000
1731000 1731000 1731000 1731000 1731000 1731000 1731000 1731000 1731000 1731000
1732000 1732000 1732000 1732000 1732000 1732000 1732000 1732000 1732000 1732000
1733000 1733000 1733000 1733000 1733000 1733000 1733000 1733000 1733000 1733000
1734000 1734000 1734000 1734000 1734000 1734000 1734000 1734000 1734000 1734000
1735000 1735000 1735000 1735000 1735000 1735000 1735000 1735000 1735000 1735000
1736000 1736000 1736000 1736000 1736000 1736000 1736000 1736000 1736000 1736000
1737000 1737000 1737000 1737000 1737000 1737000 1737000 1737000 1737000 1737000
1738000 1738000 1738000 1738000 1738000 1738000 1738000 1738000 1738000 1738000
1739000 1739000 1739000 1739000 1739000 1739000 1739000 1739000 1739000 1739000
1740000 1740000 1740000 1740000 1740000 1740000 1740000 1740000 1740000 1740000
1741000 1741000 1741000 1741000 1741000 1741000 1741000 1741000 1741000 1741000
1742000 1742000 1742000 1742000 1742000 1742000 1742000 1742000 1742000 1742000
1743000 1743000 1743000 1743000 1743000 1743000 1743000 1743000 1743000 1743000
1744000 1744000 1744000 1744000 1744000 1744000 1744000 1744000 1744000 1744000
1745000 1745000 1745000 1745000 1745000 1745000 1745000 1745000 1745000 1745000
1746000 1746000 1746000 1746000 1746000 1746000 1746000 1746000 1746000 1746000
1747000 1747000 1747000 1747000 1747000 1747000 1747000 1747000 1747000 1747000
1748000 1748000 1748000 1748000 1748000 1748000 1748000 1748000 1748000 1748000
1749000 1749000 1749000 1749000 1749000 1749000 1749000 1749000 1749000 1749000
1750000 1750000 1750000 1750000 1750000 1750000 1750000 1750000 1750000 1750000
1751000 1751000 1751000 1751000 1751000 1751000 1751000 1751000 1751000 1751000
1752000 1752000 1752000 1752000 1752000 1752000 1752000 1752000 1752000 1752000
1753000 1753000 1753000 1753000 1753000 1753000 1753000 1753000 1753000 1753000
1754000 1754000 1754000 1754000 1754000 1754000 1754000 1754000 1754000 1754000
1755000 1755000 1755000 1755000 1755000 1755000 1755000 1755000 1755000 1755000
1756000 1756000 1756000 1756000 1756000 1756000 1756000 1756000 1756000 1756000
1757000 1757000 1757000 1757000 1757000 1757000 1757000 1757000 1757000 1757000
1758000 1758000 1758000 1758000 1758000 1758000 1758000 1758000 1758000 1758000
1759000 1759000 1759000 1759000 1759000 1759000 1759000 1759000 1759000 1759000
1760000 1760000 1760000 1760000 1760000 1760000 1760000 1760000 1760000 1760000
1761000 1761000 1761000 1761000 1761000 1761000 1761000 1761000 1761000 1761000
1762000 1762000 1762000 1762000 1762000 1762000 1762000 1762000 1762000 1762000
1763000 1763000 1763000 1763000 1763000 1763000 1763000 1763000 1763000 1763000
1764000 1764000 1764000 1764000 1764000 1764000 1764000 1764000 1764000 1764000
1765000 1765000 1765000 1765000 1765000 1765000 1765000 1765000 1765000 1765000
1766000 1766000 1766000 1766000 1766000 1766000 1766000 1766000 1766000 1766000
1767000 1767000 1767000 1767000 1767000 1767000 1767000 1767000 1767000 1767000
1768000 1768000 1768000 1768000 1768000 1768000 1768000 1768000 1768000 1768000
1769000 1769000 1769000 1769000 1769000 1769000 1769000 1769000 1769000 1769000
1770000 1770000 1770000 1770000 1770000 1770000 1770000 1770000 1770000 1770000
1771000 1771000 1771000 1771000 1771000 1771000 1771000 1771000 1771000 1771000
1772000 1772000 1772000 1772000 1772000 1772000 1772000 1772000 1772000 1772000
1773000 1773000 1773000 1773000 1773000 1773000 1773000 1773000 1773000 1773000
1774000 1774000 1774000 1774000 1774000 1774000 1774000 1774000 1774000 1774000
1775000 1775000 1775000 1775000 1775000 1775000 1775000 1775000 1775000 1775000
1776000 1776000 1776000 1776000 1776000 1776000 1776000 1776000 1776000 1776000
1777000 1777000 1777000 1777000 1777000 1777000 1777000 1777000 1777000 1777000
1778000 1778000 1778000 1778000 1778000 1778000 1778000 1778000 1778000 1778000
1779000 1779000 1779000 1779000 1779000 1779000 1779000 1779000 1779000 1779000
1780000 1780000 1780000 1780000 1780000 1780000 1780000 1780000 1780000 1780000
1781000 1781000 1781000 1781000 1781000 1781000 1781000 1781000 1781000 1781000
1782000 1782000 1782000 1782000 1782000 1782000 1782000 1782000 1782000 1782000
1783000 1783000 1783000 1783000 1783000 1783000 1783000 1783000 1783000 1783000
1784000 1784000 1784000 1784000 1784000 1784000 1784000 1784000 1784000 1784000
1785000 1785000 1785000 1785000 1785000 1785000 1785000 1785000 1785000 1785000
1786000 1786000 1786000 1786000 1786000 1786000 1786000 1786000 1786000 1786000
1787000 1787000 1787000 1787000 1787000 1787000 1787000 1787000 1787000 1787000
1788000 1788000 1788000 1788000 1788000 1788000 1788000 1788000 1788000 1788000
1789000 1789000 1789000 1789000 1789000 1789000 1789000 1789000 1789000 1789000
1790000 1790000 1790000 1790000 1790000 1790000 1790000 1790000 1790000 1790000
1791000 1791000 1791000 1791000 1791000 1791000 1791000 1791000 1791000 1791000
1792000 1792000 1792000 1792000 1792000 1792000 1792000 1792000 1792000 1792000
1793000 1793000 1793000 1793000 1793000 1793000 1793000 1793000 1793000 1793000
1794000 1794000 1794000 1794000 1794000 1794000 1794000 1794000 1794000 1794000
1795000 1795000 1795000 1795000 1795000 1795000 1795000 1795000 1795000 1795000
1796000 1796000 1796000 1796000 1796000 1796000 1796000 1796000 1796000 1796000
1797000 1797000 1797000 1797000 1797000 1797000 1797000 1797000 1797000 1797000
1798000 1798000 1798000 1798000 1798000 1798000 1798000 1798000 1798000 1798000
1799000 1799000 1799000 1799000 1799000 1799000 1799000 1799000 1799000 1799000
1800000 1800000 1800000 1800000 1800000 1800000 1800000 1800000 1800000 1800000

```

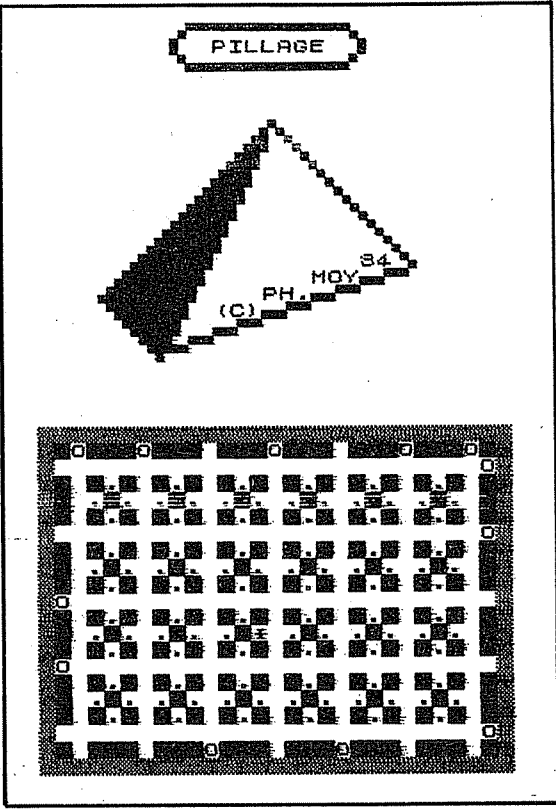

Philippe MOY

Marienbad Spectrum

Une version économique de ce jeu bien connu des programmeurs qui accommodent son algorithme de mille façons : selon les niveaux, le Spectrum est plus ou moins vigilant.

```

5 CLEAR 30000
10 DIM a(5): LET e$=""
11 BORDER 6: PAPER 6: CLS
20 FOR n=30002 TO 30020
30 READ a: POKE n,a
40 NEXT n
50 PRINT "JEU DE MARIENBAD": G
PRINT
60 PRINT "Des objets sont disséminés sur 5 lignes. Chaque joueur en choisit une, ligne puis objet, autant d'objets qu'il le veut, (au moins 1) dans la ligne choisie, celui qui enlève le dernier objet a perdu."
70 PRINT "Le Spectrum va tirer une position puis vous allez jouer, contre lui. Si vous choisissez l'entree sera refusée."
80 PRINT: PRINT "APPUYEZ SUR C"
90 IF INKEY$<>"c" THEN GO TO 9
100 CLS: PRINT "Entrez le niveau de jeu, (souhaitez le délai). Vous pouvez entrer un nombre, (en entier), (si vous entrez (ou moins), le Spectrum jouera tout de même, au hasard (donc très vite), (si vous entrez 10 (ou plus), il jouera à la perfection."
110 INPUT "niveau?";ni
1200 CLS
130 FOR n=1 TO 5: LET a(n)=INT(1+20*RND): NEXT n
140 FOR n=1 TO 5
150 PRINT "L";n;";";
160 FOR i=1 TO a(n): PRINT "E";
170 NEXT i: PRINT: PRINT
180 PRINT AT 12,0;"qui commence ?";
190 IF INKEY$<>"1" AND INKEY$<>"2" THEN GO TO 1082
1084 PRINT AT 12,0;e$;e$
1090 IF INKEY$="1" THEN GO TO 14
1100 PRINT AT 12,0;e$+e$+e$
1105 IF 10*RND>ni THEN GO TO 135
1110 LET c=0: LET e=0
1120 FOR n=1 TO 5: LET c=c+(a(n)>1): NEXT n
1130 IF c<2 THEN GO TO 1300
1140 FOR n=1 TO 5
1150 LET d=0
1160 FOR i=1 TO 5: POKE 30000,2+(n-1): POKE 30001,a(i): LET c=USR 30002
1170 IF c THEN LET f=i: LET d=d+1
1180 NEXT i: IF d THEN LET e=e+2+(n-1): LET l=f
1190 NEXT n
1200 IF e=0 THEN GO TO 1350
1210 POKE 30000,a(l): POKE 30001,e: LET r=USR 30011: LET o=a(l)-r
1220 FOR n=1 TO 5
1230 BEEP .2,2: PRINT AT 2+l-2,a(l)+2;";";
1240 LET a(l)=a(l)-1: NEXT n
1250 IF a(1)+a(2)+a(3)+a(4)+a(5) THEN GO TO 1400
1260 PRINT AT 12,0;"bravo vous avez gagné"
1270 PRINT "pour rejouer appuyez sur c", "pour changer de niveau s ur n"
1280 IF INKEY$<>"c" AND INKEY$<>"n" THEN GO TO 1280
1285 IF INKEY$="c" THEN GO TO 10
1290 INPUT "entrez le nouveau niveau";ni: GO TO 1000
1300 IF c=0 THEN GO TO 1350
1310 LET r=0
1320 FOR n=1 TO 5: IF a(n) THEN LET r=NOT r: IF a(n)>1 THEN LET l=n
1330 NEXT n: LET o=a(l)-r
1340 GO TO 1220
1350 LET l=INT(1+5*RND): IF a(l)=0 THEN GO TO 1350
1360 LET o=1+INT(a(l)*RND): GO

```

```

TO 1220
1400 PRINT AT 12,0;"a vous de jo
uer";e$;e$
1410 INPUT "numero de ligne":L
1415 IF L<>INT L OR L<1 OR L>5 T
HEN GO TO 1410
1420 INPUT "nombre d objets otes
":O
1430 IF O<>INT O OR O<1 OR O>a(L
) THEN GO TO 1410
1440 FOR J=1 TO O: BEEP .2,0
1450 PRINT AT 2*L-2,a(L)+2;" "
1460 LET a(L)=a(L)-1: NEXT J
1470 IF a(1)+a(2)+a(3)+a(4)+a(5)
THEN PAUSE 60: GO TO 1100
1480 PRINT AT 12,0;"le Spectrum
a gagne"+e$: GO TO 1270
2000 DATA 33,48,117,126,35,166,7
9,71,201,300,48,117,126,35,174,79
,175,71,201

```

Jean-Michel Edel

Serpent ZX81/16 K
 Moitié snake, moitié Pac-man, voici
 une jolie réalisation de conception
 relativement simple qui peut vous
 donner envie, une fois lassé du jeu,
 de comprendre le mécanisme des
 différentes routines.



```

1 REM ?RNDM3? NEW COS
0A520 EAND GOSUB 76RNDY?5
6RND6RND5006RND6RNDY MAND
MRNDLN FAST LN STEP INKEY$LN
JINKEY$LN INKEY$3GN URAND RETU
RN COS RETURN COS Y COPY IC SL
DU Y RUN 4Y TO ASN INKEY$Y L
OAD 4Y LOAD ASN INKEY$Y LOAD
TAB IF RNDY TO ASN SINKEY$Y L
OAD 4Y RUN ASN INKEY$?RND6
RND?INKEY$EAND?INKEY$EAND
TO COPY GOSUB ?INKEY$EAND 5
GOSUB ?INKEY$ COPY Y URND?
X RETURN 4 CLS TAB NINKEY$TAN
TAN TAN Y ASN RND?INKEY$ COS
UB ?RND GOSUB ?RNDTAN YO?AS
N PIINKEY$Y? FAST ATN INKEY$
LPRINT YO? GOSUB ?RNDYO 6RNDLN

```

```

INKEY$LN ?INKEY$?RND6K? GOSUB
?RND GOSUB ? GOSUB ?RND??TAN
GOSUB ?RND<< GOSUB ?RNDLN IN
KEY$TAN 5K? GOSUB ?RND GOSUB ?
GOSUB ?RND GOSUB PI??Y TAN E
RND76RNDYA4) I086RNDYA4Y M R
NDTAN GOSUB ?RND FAST 5? GOSUB
?SGN ?TAN ERANDURANDURAND?U
RND?Y M RND76RNDYA4) I086RND
YA4Y M RNDTAN GOSUB ?RND FAST
5GN GOSUB ?SGN ?TAN ?U?
? REM F.LADOUCEUR(1984)

```

```

4 SAVE "SERPENT"
5 LET VIE=3
6 LET SCO=0
10 LET A$=""
20 LET B$=""
30 LET C$=""
40 LET D$=""
50 LET E$=""
60 LET F$=""
70 LET G$=""
80 LET H$=""
90 LET I$=""
95 LET K$=""

```

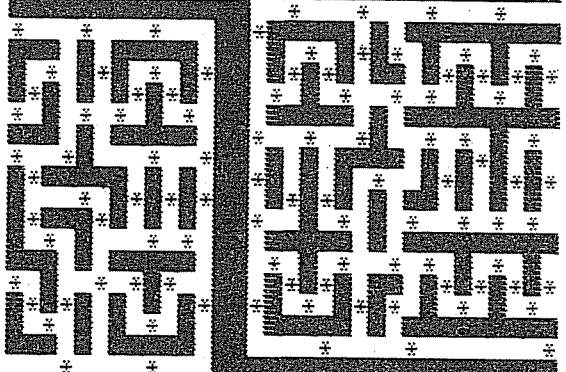

```

100 PRINT AT 3,0;"
0 0
000 00 0 000
0 0 00 000 0 000
000 00 0 0 0 00 0 000
0 0 0 0 0 0 0 0 0 0
000 000 0 000 0 000 0 0
0 0
110 FOR A=1 TO 50
120 NEXT A
125 POKE 16418,2
130 PRINT "ENTREZ LA VITESSE
1 A 30"
140 INPUT V
150 IF V<1 OR V>30 THEN GOTO 14
0
160 LET V=31-V
170 PRINT "ENTREZ LA DUREE DU

```

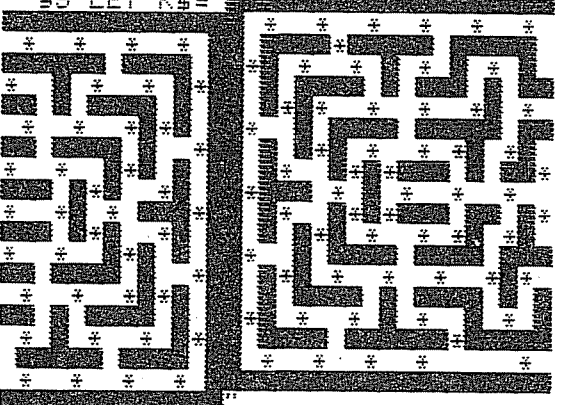

```

100 PRINT AT 3,0;"
0 0
000 00 0 000
0 0 00 000 0 000
000 00 0 0 0 00 0 000
0 0 0 0 0 0 0 0 0 0
000 000 0 000 0 000 0 0
0 0
110 FOR A=1 TO 50
120 NEXT A
125 POKE 16418,2
130 PRINT "ENTREZ LA VITESSE
1 A 30"
140 INPUT V
150 IF V<1 OR V>30 THEN GOTO 14
0
160 LET V=31-V
170 PRINT "ENTREZ LA DUREE DU

```

```

1000 JEU 10 A 50"
1001 INPUT T
1002 IF T<10 OR T>50 THEN GOTO 1
1003
1004 CLS
1005 FOR A=9 TO 1 STEP -1
1006 PRINT AT 10,3;"ATTENTION";A
1007
1008 PRINT AT 9,16;"*****"
1009 PRINT AT 11,16;"*****";AT 1
1010 PRINT AT 10,20;"*"
1011 PRINT AT 10,18;A
1012 NEXT A
1013 POKE 16519,T
1014 POKE 16520,U
1015 CLS
1016 POKE 16418,1
1017 CLS
1018 PRINT A#+B#+D#+C#+A#
1019 PRINT AT 21,17;VIE
1020 RAND USA 16516
1021 GOSUB 500
1022 FOR A=1 TO 20
1023 NEXT A
1024 CLS
1025 PRINT A#+B#+A#+E#
1026 FOR A=1 TO 4
1027 PRINT A#+A#+G#+I#
1028 NEXT A
1029 PRINT A#+C#+A#
1030 PRINT AT 21,17;VIE
1031 RAND USA 16516
1032 GOSUB 500
1033 FOR A=1 TO 20
1034 NEXT A
1035 GOTO 300
1036 LET B=PEEK 16534
1037 IF B=0 THEN LET J#="A"
1038 IF B=1 THEN LET J#="B"
1039 IF B=2 THEN LET J#="C"
1040 IF B=3 THEN LET J#="D"
1041 IF B=4 THEN LET J#="E"
1042 IF B=5 THEN LET J#="F"
1043 IF B=6 THEN LET J#="G"
1044 IF B=7 THEN LET J#="H"
1045 IF B=8 THEN LET J#="I"
1046 PRINT AT 10,0;A#;AT 10,0;J#
1047 IF INKEY#="" THEN GOTO 540
1048 GOSUB 700
1049 IF B<>1 THEN LET VIE=VIE-1
1050 IF VIE=0 THEN GOTO 500
1051 IF B=1 THEN LET U=U-2
1052 IF B<>1 THEN LET U=U+2
1053 POKE 16520,U
1054 RETURN
1055 CLS
1056 PRINT AT 5,0;"IL ME VOUS RE
1057 STE PLUS DE VIE";AT 10,3;"VOUS A
1058 VEZ PERDU";AT 13,0;"VOULEZ VOUS
1059 REVOUER O/N "
1060 IF INKEY#="" THEN GOTO 520
1061 IF INKEY#="O" OR INKEY#="S"
1062 OR INKEY#="6" OR INKEY#="7" OR
1063 INKEY#="8" THEN RUN 5
1064 PRINT AT 20,15;"AU REVOIR .
1065 "
1066 STOP
1067 LET C=((PEEK 16529)-28)
1068 LET D=((PEEK 16530)-28)*10
1069 LET SCORE=C+D
1070 LET E=((PEEK 16531)-28)
1071 LET F=((PEEK 16532)-28)*10
1072 LET TEM=E+F
1073 LET TEMPS=100-TEM
1074 LET SC=INT ((10*(SCORE)/U)+
1075 ((TEMPS*10)/T))
1076 CLS
1077 PRINT AT 5,5;"VOTRE SCORE E
1078 ST: ";SCORE
1079 LET SCO=SCO+SC
1080 PRINT AT 10,0;"LE SCORE TOT
1081 AL COMPENSE EST: ";SCO
1082 FOR A=1 TO 50
1083 NEXT A
1084 RETURN
1085 FOR A=16920 TO 16950
1086 PRINT PEEK A;",";
1087 NEXT A

```

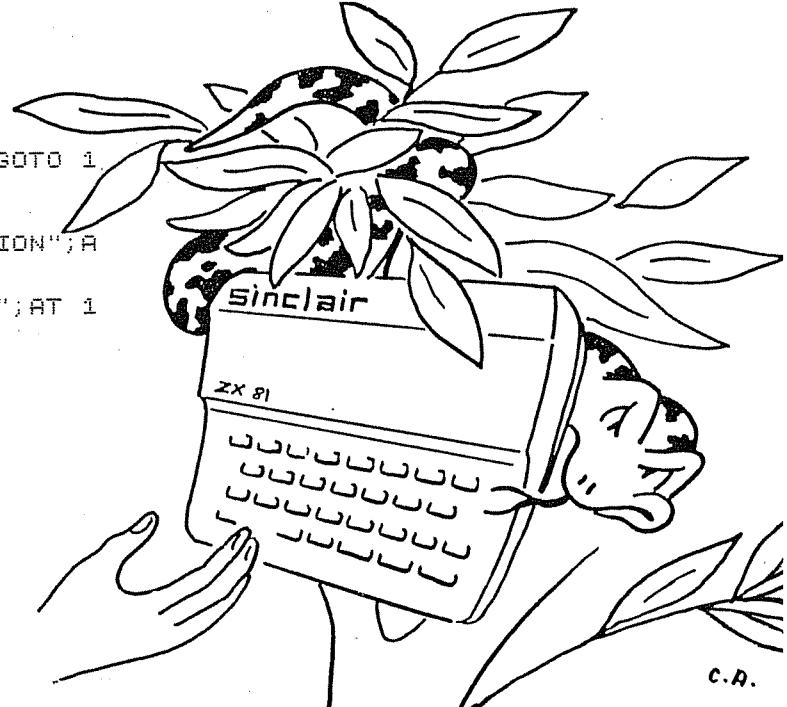

169914:	0	0	1	10	5	15	1	64	50	31
169915:	100	0	0	0	0	0	0	0	0	0
169916:	100	0	0	0	0	0	0	0	0	0
169917:	100	0	0	0	0	0	0	0	0	0
169918:	100	0	0	0	0	0	0	0	0	0
169919:	100	0	0	0	0	0	0	0	0	0
169920:	100	0	0	0	0	0	0	0	0	0
169921:	100	0	0	0	0	0	0	0	0	0
169922:	100	0	0	0	0	0	0	0	0	0
169923:	100	0	0	0	0	0	0	0	0	0
169924:	100	0	0	0	0	0	0	0	0	0
169925:	100	0	0	0	0	0	0	0	0	0
169926:	100	0	0	0	0	0	0	0	0	0
169927:	100	0	0	0	0	0	0	0	0	0
169928:	100	0	0	0	0	0	0	0	0	0
169929:	100	0	0	0	0	0	0	0	0	0
169930:	100	0	0	0	0	0	0	0	0	0
169931:	100	0	0	0	0	0	0	0	0	0
169932:	100	0	0	0	0	0	0	0	0	0
169933:	100	0	0	0	0	0	0	0	0	0
169934:	100	0	0	0	0	0	0	0	0	0
169935:	100	0	0	0	0	0	0	0	0	0
169936:	100	0	0	0	0	0	0	0	0	0
169937:	100	0	0	0	0	0	0	0	0	0
169938:	100	0	0	0	0	0	0	0	0	0
169939:	100	0	0	0	0	0	0	0	0	0
169940:	100	0	0	0	0	0	0	0	0	0
169941:	100	0	0	0	0	0	0	0	0	0
169942:	100	0	0	0	0	0	0	0	0	0
169943:	100	0	0	0	0	0	0	0	0	0
169944:	100	0	0	0	0	0	0	0	0	0
169945:	100	0	0	0	0	0	0	0	0	0
169946:	100	0	0	0	0	0	0	0	0	0
169947:	100	0	0	0	0	0	0	0	0	0
169948:	100	0	0	0	0	0	0	0	0	0
169949:	100	0	0	0	0	0	0	0	0	0
169950:	100	0	0	0	0	0	0	0	0	0
169951:	100	0	0	0	0	0	0	0	0	0
169952:	100	0	0	0	0	0	0	0	0	0
169953:	100	0	0	0	0	0	0	0	0	0
169954:	100	0	0	0	0	0	0	0	0	0
169955:	100	0	0	0	0	0	0	0	0	0
169956:	100	0	0	0	0	0	0	0	0	0
169957:	100	0	0	0	0	0	0	0	0	0
169958:	100	0	0	0	0	0	0	0	0	0
169959:	100	0	0	0	0	0	0	0	0	0
169960:	100	0	0	0	0	0	0	0	0	0
169961:	100	0	0	0	0	0	0	0	0	0
169962:	100	0	0	0	0	0	0	0	0	0
169963:	100	0	0	0	0	0	0	0	0	0
169964:	100	0	0	0	0	0	0	0	0	0
169965:	100	0	0	0	0	0	0	0	0	0
169966:	100	0	0	0	0	0	0	0	0	0
169967:	100	0	0	0	0	0	0	0	0	0
169968:	100	0	0	0	0	0	0	0	0	0
169969:	100	0	0	0	0	0	0	0	0	0
169970:	100	0	0	0	0	0	0	0	0	0
169971:	100	0	0	0	0	0	0	0	0	0
169972:	100	0	0	0	0	0	0	0	0	0
169973:	100	0	0	0	0	0	0	0	0	0
169974:	100	0	0	0	0	0	0	0	0	0
169975:	100	0	0	0	0	0	0	0	0	0
169976:	100	0	0	0	0	0	0	0	0	0
169977:	100	0	0	0	0	0	0	0	0	0
169978:	100	0	0	0	0	0	0	0	0	0
169979:	100	0	0	0	0	0	0	0	0	0
169980:	100	0	0	0	0	0	0	0	0	0
169981:	100	0	0	0	0	0	0	0	0	0
169982:	100	0	0	0	0	0	0	0	0	0
169983:	100	0	0	0	0	0	0	0	0	0
169984:	100	0	0	0	0	0	0	0	0	0
169985:	100	0	0	0	0	0	0	0	0	0
169986:	100	0	0	0	0	0	0	0	0	0
169987:	100	0	0	0	0	0	0	0	0	0
169988:	100	0	0	0	0	0	0	0	0	0
169989:	100	0	0	0	0	0	0	0	0	0
169990:	100	0	0	0	0	0	0	0	0	0
169991:	100	0	0	0	0	0	0	0	0	0
169992:	100	0	0	0	0	0	0	0	0	0
169993:	100	0	0	0	0	0	0	0	0	0
169994:	100	0	0	0	0	0	0	0	0	0
169995:	100	0	0	0	0	0	0	0	0	0
169996:	100	0	0	0	0	0	0	0	0	0
169997:	100	0	0	0	0	0	0	0	0	0
169998:	100	0	0	0	0	0	0	0	0	0
169999:	100	0	0	0	0	0	0	0	0	0

F. Ladouceur

Sortie Vidéo/Son

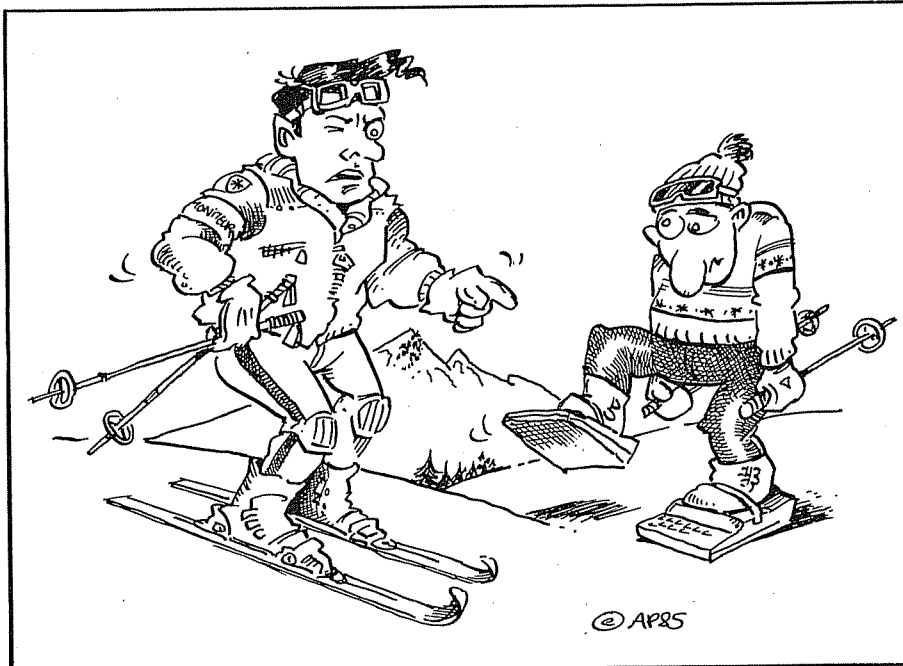

Vidéo noir et blanc sur spectrum et possibilités vidéo son

De nombreux lecteurs ont été intéressés par les articles des numéros 5 et 8 consacrés au branchement du Spectrum sur moniteur, mais ne réussissent pas forcément les transformations suggérées : il faut en effet prendre en considération qu'il y a plusieurs séries de Spectrum et que toutes ne se prêtent pas aussi facilement aux modifications indiquées.

Quelques compléments utiles.

La sortie vidéo du numéro 8 est avant tout destinée à un moniteur vidéo noir et blanc ; l'image est bonne et peut être encore améliorée si l'on remplace, selon la suggestion de B. Breton, la résistance de 4,7 K par une diode de signal (genre 1N4148). On peut envoyer ce signal sur la prise Péritel : vidéo (broche 20) et masse à la masse (broche 17), ce qui fournit une bonne image noir et blanc !, meilleure que la vidéo PAL.

La transformation bi-standard du n° 8, page 50, permet d'utiliser l'entrée antenne UHF du téléviseur, soit en PAL et en couleurs, soit en « SECAM » (C5d aux normes françaises) mais en noir et blanc.

Certains téléviseurs couleur récents possèdent un décodeur vidéo mixte PAL-SECAM (économies pour le fabricant !) même si la fente réception UHF n'accepte que la modulation positive, donc SECAM.

Avant d'acheter une sortie PERITEL, ou un adaptateur PAL/PERITEL (de C.G.V.), essayez d'envoyer le signal vidéo PAL du Spectrum sur l'entrée vidéo de la prise PERITEL (broche 20 et masse broche 17). Cette vidéo est disponible à l'entrée du modulateur, ou sur la broche 15B, (dessous) du connecteur arrière du Spectrum.

(Sur certain modèles version 2, elle n'est pas ramenée sur le connecteur, car il manque le cavalier vidéo à gauche des 2 condensateurs ajustables). (Voir manuel du Spectrum à la fin du chapitre 23).

Si l'image apparaît en couleur (eh oui) c'est gagné, sinon elle est noir et blanc et l'adaptateur PERITEL est nécessaire.

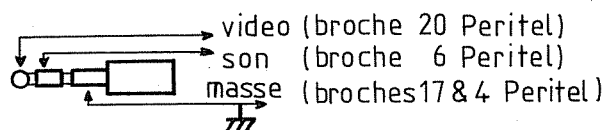
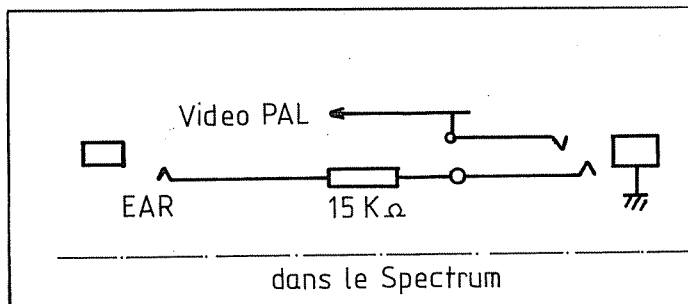

vers l'adaptateur ou la prise Peritel

Proposition de sortie Vidéo/Son

Il reste largement de la place à côté du modulateur, côté prise antenne, pour placer une fiche Jack 3,5 mm stéréo, fixée soit au couvercle, soit mieux sur une équerre fixée au circuit imprimé. Relier le centre à la vidéo PAL. Relier le second contact à la sortie EAR, avec une résistance de 15 k. Relier le corps à la masse.

Montage mécanique solide du circuit imprimé, à côté du modulateur, avec une équerre, fixée par vis.

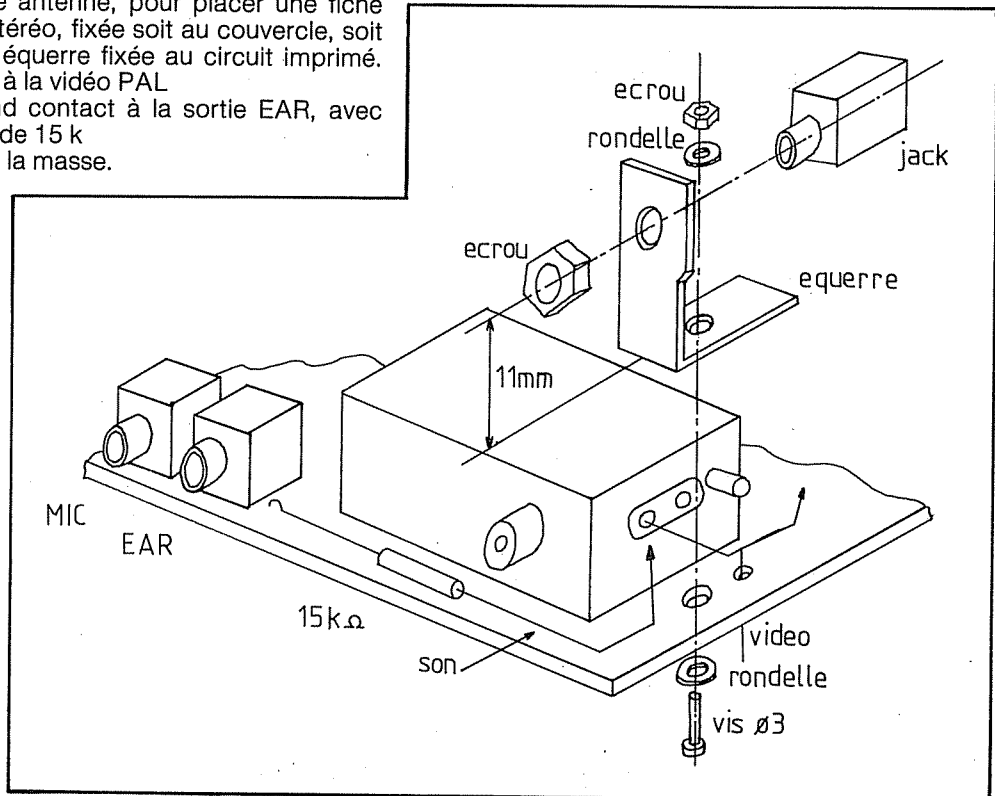

Le fil de la résistance 15 k qui relie la sortie EAR à la prise Jack doit être isolé.

Voici enfin un croquis du Spectrum modèle III pour y trouver le signal Y en vue du bricolage bi-standard proposé dans Ordi-5 n° 8 page 50 pour le modèle II.

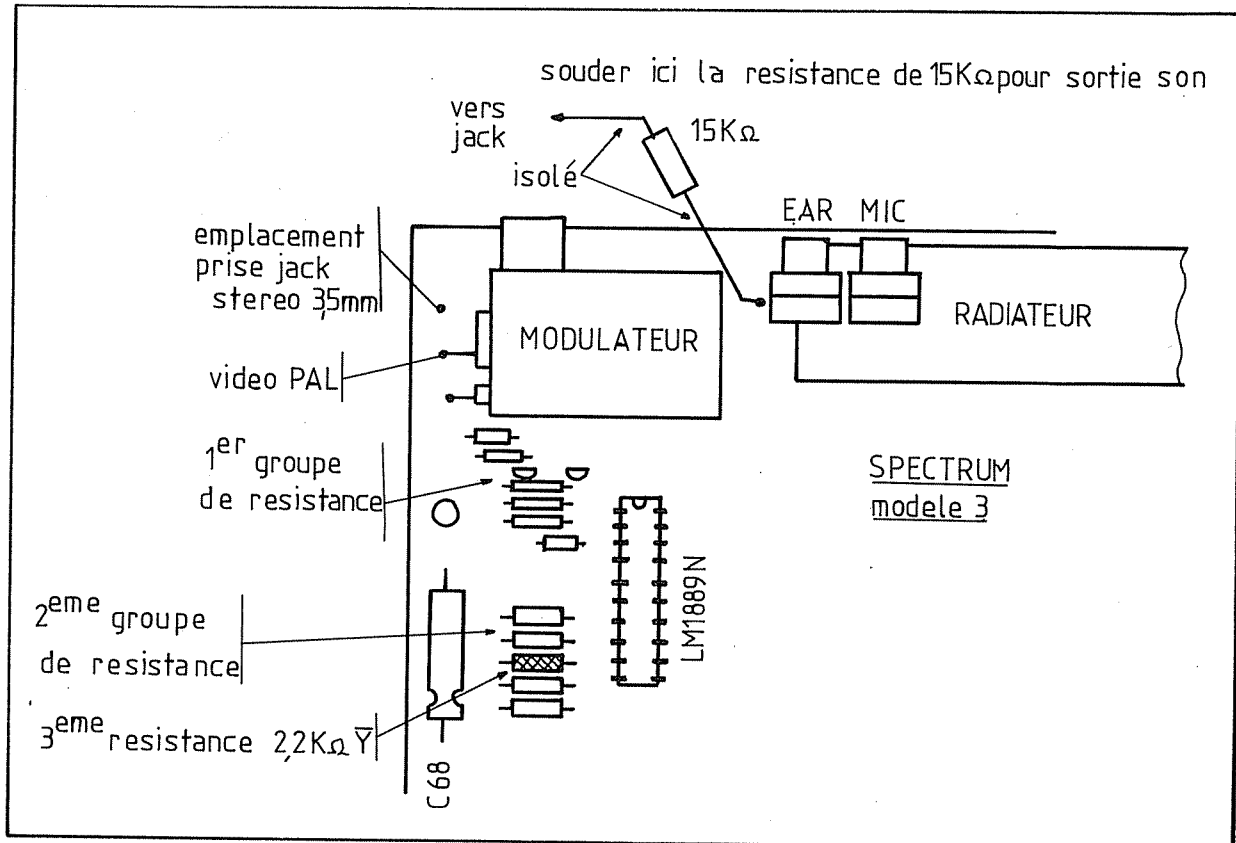

F. BOSSERT

Spectrographe spécial

La haute définition, la couleur et le son peuvent donner de la vie aux tableaux statistiques les plus rébarbatifs : voici deux exemples, facilement adaptables à tous les besoins, de programmes graphiques qui tirent le meilleur de ce que peut donner le Spectrum.

« HISTOGRAMMES » de M. DAHAN joue sur les perspectives, « HISTOGRAPHES » d'E. BAHBOUT est davantage orienté sur les descriptifs annuels et peut gérer un microdrive.

HISTOGRAMMES

```

10 REM HISTOGRAMMES
20 REM -----
30 REM M.DAHAN
50 BORDER 2: PAPER 6: INK 1: BRIGHT 1
60 CLS
80 PAPER 5: PRINT AT 8,8:"*****"
:AT 9,8:"*
90 PRINT AT 10,8:"* HISTOGRAMME *":AT
11,8:"* *":AT 12,8:"*
*****"
100 POKE 23609,100
110 INK 6: PAPER 1
120 PAUSE 80: CLS
200 REM *****
210 PRINT .."Voulez-vous..."
220 PRINT " 1 - Entrer les valeurs ?"

230 PRINT " 2 - Utiliser la memoire ?"

240 INPUT "1 ou 2 ?":M$
250 IF M$(<)"1" AND M$(>)"2" THEN GO TO 240
260 IF M$="1" THEN GO TO 300
265 INPUT "Quel est le nom ?":E$
270 INPUT "Quel est le drive ?":d
275 PRINT INK 0: FLASH 1:AT 5,6:"RECHERCHE EN COU
RS"
280 OPEN #4:"m":d:E$
282 DIM N(3)
284 FOR F=1 TO 3: INPUT #4:N(F): NEXT F
286 INPUT #4:C: INPUT #4:G
288 DIM M(N(1),C)
290 FOR I=1 TO N(1): FOR J=1 TO N(I+1)
292 INPUT #4:M(I,J)
294 NEXT J: NEXT I
296 DIM C$(2)
298 INPUT #4:T$: INPUT #4:S$: INPUT #4:V$: INPUT #4:W$:
INPUT #4:A$: INPUT #4:C$(1): INPUT #4:C$(2)
299 CLOSE #4: LET M$="3": CLS : GO TO 700
300 REM *****
305 DIM N(3)
310 PRINT .."Combien voulez-vous entr
er de
series de nombres ?":
320 INPUT "1 ou 2 ?":N(1)
330 IF N(1)<1 AND N(1)>2 THEN GO TO 320
340 PRINT ".....": INVERSE 1:N(1)
400 REM *****
410 DIM C$(2)
420 FOR Q=1 TO 2: PRINT .."De quelle couleur
voulz-vous"
430 IF Q=1 THEN PRINT " Les Histogrammes ?"

440 IF Q=2 THEN PRINT " Le Papier ?"
450 FOR F=0 TO 7: PRINT " ": INK F: PAPER 9:F:": INVERSE 1:"
": NEXT F
460 INPUT "De 0 a 7 ?":C$(Q)
470 IF INT VAL C$(Q)>7 THEN GO TO 460
480 PRINT
490 NEXT Q
495 IF M$="2" THEN GO TO 700
500 REM *****
510 LET C=1
520 FOR F=1 TO N(1): IF M$="1" THEN PRINT : PRINT " Co
mbien de valeurs pour la
serie ":F:":
530 IF M$="1" THEN INPUT N(F+1): PRINT INVERSE 1:N(F+1)
540 IF C=<N(F+1) THEN LET C=N(F+1)
550 NEXT F
560 CLS
600 REM *****
610 LET G=0: IF M$="1" THEN DIM M(N(1),C)
620 FOR F=1 TO N(1): IF M$="1" THEN PRINT .."Serie
": INVERSE 1:F
630 FOR B=1 TO N(F+1): IF M$="1" THEN PRINT "Valeur
":B:":
640 IF M$="1" THEN INPUT M(F,B): PRINT M(F,B)
650 IF M(F,B)>G THEN LET G=M(F,B)
660 NEXT B: NEXT F
670 FOR S=0 TO 3: IF (G+S)/4=INT ((G+S)/4) THEN GO TO
690
680 NEXT S
690 LET G=G+S: CLS
700 REM *****
705 INK VAL C$(1): PAPER VAL C$(2): CLS
710 FOR F=26 TO 27: PLOT F,159: DRAW 0,-159: NEXT F
720 FOR F=10 TO 11: PLOT 16,F: DRAW 223,0: NEXT F
730 PRINT AT 1,3;":":AT 20,30:"
740 LET W=G+G/4
750 FOR F=5 TO 17 STEP 4: LET W=W-G/4
760 PRINT OVER 1:AT F-1,3:"-----
":AT F-1,3-LEN STR$ W;W

770 NEXT F
800 REM *****
810 LET E=INT (200/C)
820 FOR F=1 TO N(1)
830 FOR B=1 TO N(F+1)

```

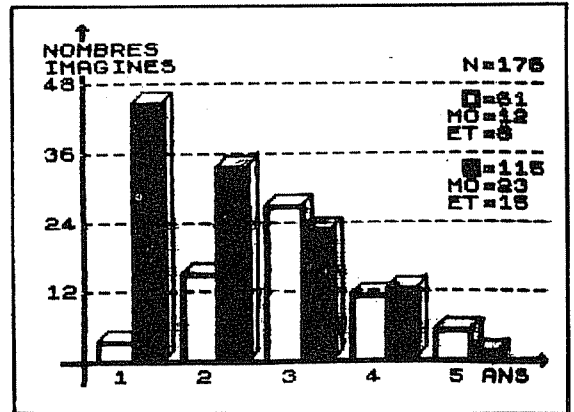

```

840 IF F=1 AND N(1)=2 THEN FOR U=0 TO 1: PLOT 33+U+(B-
1)*E,12: DRAW 0,(M(F,B)/G*126)-U: DRAW E/2
-2*U,0: DRAW 0,-U-(M(F,B)/G*126): NEXT U
845 IF N(1)=2 AND F=1 THEN PLOT 33+(B-1)*E,12: DRAW
0,(M(F,B)/G*126): DRAW 5,5: DRAW E/2-3,0: DRAW
-5,-5: DRAW -(E/2-3),0: DRAW E/2-3,0: DRAW 0,-(
M(F,B)/G*126): DRAW 5,5: DRAW 0,(M(F,B)/G*
126)
850 IF F=2 AND N(1)=2 THEN FOR U=0 TO E/2-6: PLOT 31+(
B-1)*E+U+E/2,12: DRAW 0,(M(F,B)/G*126
): NEXT U
855 IF N(1)=2 AND F=2 THEN PLOT E/2+30+(B-1)*E,
12: DRAW 0,(M(F,B)/G*126): DRAW 5,5: DRAW E/2-6
,0: DRAW -5,-5: DRAW -(E/2-6),0: DRAW E/2-6,0: DRAW
0,-(M(F,B)/G*126): DRAW 5,5: DRAW 0,(M(F,B)/G*1
26)
860 IF N(1)=1 THEN FOR U=1 TO E-3: PLOT 32+(B-1)*E
+U,12: DRAW 0,(M(F,B)/G*126): NEXT U
870 IF N(1)=1 THEN PLOT 32+(B-1)*E,12: DRAW 0,(M
(F,B)/G*126): DRAW 5,5: DRAW E-2,0: DRAW -5,-5:
DRAW -(E-2),0: DRAW E-2,0: DRAW 0,-(M(F,B)/G*1
26): DRAW 5,5: DRAW 0,(M(F,B)/G*126)
880 NEXT B: NEXT F
900 REM *****
910 IF M$="3" THEN GO TO 980
920 INPUT INVERSE 1:"Quel est le titre ?":T$
930 INPUT INVERSE 1:"Quel est sa suite ?":S$
940 INPUT INVERSE 1:"Legende des ordonnees ?
":U$
950 INPUT INVERSE 1:"Quelle est sa suite ?":
W$
960 INPUT INVERSE 1:"Legende des abscisses ?
":A$
970 LET M$="3": CLS : GO TO 700
980 INK 9: PRINT INVERSE 1:AT 0,16-LEN T$/2:T$:AT 1,16-
LEN S$/2:S$
990 PRINT AT 2,1:V$:AT 3,1:W$:AT 21,4:A$
1000 REM *****
1010 LET ST=0
1020 FOR F=1 TO N(1): FOR B=1 TO N(F+1)
1030 LET ST=ST+M(F,B)
1040 NEXT B: NEXT F
1050 PRINT AT 3,26:"N=":ST: LET P=0
1060 FOR F=1 TO N(1)
1070 LET SC=0: LET M=0
1080 FOR B=1 TO N(F+1)
1090 LET M=M+M(F,B): LET SC=SC+M(F,B)*2
1100 NEXT B
1110 LET CS=M*2: LET MO=INT (M/N(F+1)): LET ET=
INT (10*SQR ((SC/N(F+1))-(M/N(F+1))^2
)/10)
1120 OVER 1: IF F=1 AND N(1)=1 THEN PRINT AT 5,25:"MO=":
MO:AT 6,25:"ET=":ET
1130 OVER 1: IF N(1)=2 THEN PRINT AT F*4+1,26:CHR$ (143+
3*(2-F)):":M": PRINT AT F*4+2,25:"MO=":
MO:AT F*4+3,25:"ET=":ET
1140 OVER 0: NEXT F
1145 INK 6: PAPER 1
1150 IF INKEY$="Z" THEN COPY
1160 IF INKEY$="C" THEN CLS : GO TO 400
1170 IF INKEY$="L" THEN GO TO 920
1175 IF INKEY$="F" THEN LOAD "m":1:"run"
1180 IF INKEY$="S" THEN GO TO 1500
1190 IF INKEY$="" THEN GO TO 1150
1200 GO TO 1150
1500 INPUT "Nom de l'ecran ?":E$
1510 INPUT "Numero du drive ?":d
1520 OPEN #4:"m":d:E$
1530 FOR F=1 TO 3: PRINT #4:N(F): NEXT F
1540 PRINT #4:C$G

```



```

1550 FOR I=1 TO N(I): FOR J=1 TO N(I+1)
1560 PRINT #4:M(I,J)
1570 NEXT J: NEXT I
1580 PRINT #4:T#S#U#V#W#X#Y#Z#(I)#C#(
2)
1590 CLOSE #4
1600 GO TO 1150
8999 STOP
9000 DATA "1",48,120,180,48,48,48,48,
48,"1",0,0,4,2,255,255,2,4

```

```

9001 DATA "0",255,255,195,195,195,195
,255,255
9005 RESTORE
9010 FOR N=1 TO 3: READ P#
9020 FOR F=0 TO 7: READ G: POKE USR P#+F,G
9030 NEXT F: NEXT N
9040 CLS : GO TO 10
9100 ERASE "M":I:"HISTO": SAVE "M":I:"HIST
0":LINE 9000
9199 STOP
9200 ERASE "M":I:d;E#

```

HISTOGRAPHERS

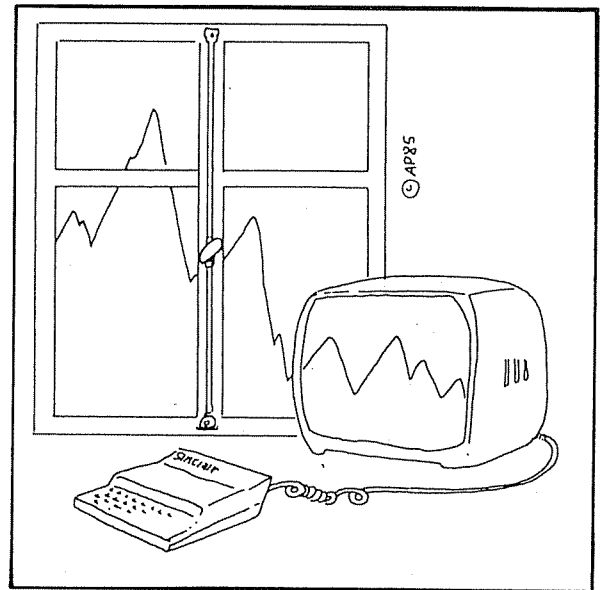
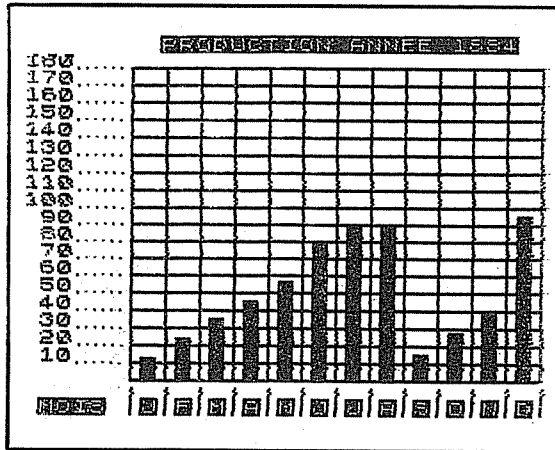

```

*****
***** Histogrammes *****
***** © 1984 Eric Guaybout *****
***** & Oriol Guaybout *****
*****
100 FOR X=65000 TO 65007
101 FOR Y=0 TO 10: POKE X,Y: NEXT X
102 DATA 136,136,136,240,136,134,134,134,134,134,134,134
103 DATA 134,134,134,134,134,134,134,134,134,134,134,134
104 DATA 134,134,134,134,134,134,134,134,134,134,134,134
105 DATA 134,134,134,134,134,134,134,134,134,134,134,134
106 DATA 134,134,134,134,134,134,134,134,134,134,134,134
107 DATA 134,134,134,134,134,134,134,134,134,134,134,134
108 DATA 134,134,134,134,134,134,134,134,134,134,134,134
109 DATA 134,134,134,134,134,134,134,134,134,134,134,134
110 DATA 134,134,134,134,134,134,134,134,134,134,134,134
111 DATA 134,134,134,134,134,134,134,134,134,134,134,134
112 DATA 134,134,134,134,134,134,134,134,134,134,134,134
113 DATA 134,134,134,134,134,134,134,134,134,134,134,134
114 DATA 134,134,134,134,134,134,134,134,134,134,134,134
115 DATA 134,134,134,134,134,134,134,134,134,134,134,134
116 DATA 134,134,134,134,134,134,134,134,134,134,134,134
117 DATA 134,134,134,134,134,134,134,134,134,134,134,134
118 GO SUB 990: CLS
119 LET s=0: LET e=4: LET c=10:
120 LET a=10: LET b=2: LET m=0
121 DIM f(12,6): DIM t$(12,10)
122 DIM g(12,6): DIM h(12,6)
123 PRINT AT 0,0: INK 5: "Histogrammes": AT 1,3: "": AT
124 PRINT AT 1,3: "": AT 1,6: "": AT 1,14: "": AT 1,17: "": AT 0,22: INK 2:
125 "Histogrammes": AT 1,25: "": AT 1,
126 PRINT AT 2,0: INK 4: "Année:
127 IF s=0 THEN PRINT AT 10,0:
128 INK 4: "A quelle année se réfère
129 vos résultats?": INPUT at:
130 IF at<0: BEEP .5: GO TO 127
131 BEEP .5: GO TO 34
132 PRINT AT 2,7: at: AT 10,0: "Vo
133 us avez - vous changer l'année?":
134 PAUSE 0
135 IF INKEY#="" OR INKEY#=""
136 THEN BEEP .5:10: PRINT AT 20,0:
137 "Nouvelle année?": INPUT hi: LET
138 at=hi: BEEP .5: BEEP .5: BEEP .5:
139 BEEP .5: GO TO 34
140 IF INKEY#="" AND INKEY#=""
141 THEN BEEP .5: BEEP .5: BEEP .5:
142 BEEP .5: BEEP .5: BEEP .5:

```

```

34 PRINT AT 2,7: INK 4: FLASH
1: at
35 LET t$(1)="Janvier": LET t#
(2)="Février": LET t$(3)="Mars":#
LET t$(4)="Avril": LET t#
(5)="Mai":#
LET t$(6)="Juin": LET t#
(7)="Juillet": LET t#
(8)="Août":#
LET t$(9)="Septembre": LET t#
(10)="Octobre": LET t#
(11)="Novembre":#
LET t$(12)="Décembre"
37 FOR n=1 TO 12
40 PRINT AT e,0: INK 6: t$(n)
41 LET e=e+1
42 NEXT n
43 FOR n=1 TO 12
44 PRINT AT 10,0: "Inscrivez le
produit (<=180) re-latif au mo
is de "; t$(n): at
45 INPUT f(n,6)
46 IF f(n,6)>180 THEN BEEP .5
47 PRINT AT 10,0: FLASH 1: "(<
=180)": PAUSE 60: PRINT AT 10,0:
"(<=180)": GO TO 45
48 BEEP .1: GO TO 45
49 LET s=s+1: PRINT AT m,15: I
NK 6: f(n,6): IF n=12 THEN PAUSE
50 BEEP 1,-10: PAUSE 30: BEEP .
51
52 NEXT n
53 PRINT #0: AT 1,7: FLASH 1: I
NK 0: "Appuyez une touche": PAUSE
54 BEEP .5:10: GO TO 37
55 CLS : INK 7: PRINT AT 0,9:
INVERSE 1: "PRODUCTION ANNEE "; at
56 FOR a=1 TO 12
57 PRINT INK 6: BRIGHT 1: AT a,
0:
58 IF a<=6 THEN GO TO 70
59 LET b=1
70 LET c=c+10
80 LET a=a-1
90 NEXT a
100 LET a=21
110 LET s=0
120 FOR n=1 TO 12
130 READ a#
140 INK 2: PRINT INVERSE 1: AT a
, a#
150 LET b=b+2
160 NEXT n
170 LET a=50: LET r=0
180 FOR n=0 TO 12
190 PLOT a,r: DRAW 0,12
170 LET a=a+16
170 NEXT n
200 INK 2: PRINT AT 21,2: INVER
SE 1: "MOIS"
210 LET x=50
220 LET y=10
230 FOR n=1 TO 13

```

```

0000 INK 4: PLOT X,Y: DRAW 0,144
0001 NEXT X
0002 HZK 4: LET Y=24
0003 HZK 0: BRIGHT 1,X,Y: L
0004 NEXT X
0005 HZK 4: LET Y=24
0006 HZK 0: BRIGHT 1,X,Y: L
0007 NEXT X
0008 HZK 4: LET Y=24
0009 HZK 0: BRIGHT 1,X,Y: L
0010 NEXT X
0011 HZK 4: LET Y=24
0012 HZK 0: BRIGHT 1,X,Y: L
0013 NEXT X
0014 HZK 4: LET Y=24
0015 HZK 0: BRIGHT 1,X,Y: L
0016 NEXT X
0017 HZK 4: LET Y=24
0018 HZK 0: BRIGHT 1,X,Y: L
0019 NEXT X
0020 HZK 4: LET Y=24
0021 HZK 0: BRIGHT 1,X,Y: L
0022 NEXT X
0023 HZK 4: LET Y=24
0024 HZK 0: BRIGHT 1,X,Y: L
0025 NEXT X
0026 HZK 4: LET Y=24
0027 HZK 0: BRIGHT 1,X,Y: L
0028 NEXT X
0029 HZK 4: LET Y=24
0030 HZK 0: BRIGHT 1,X,Y: L
0031 NEXT X
0032 HZK 4: LET Y=24
0033 HZK 0: BRIGHT 1,X,Y: L
0034 NEXT X
0035 HZK 4: LET Y=24
0036 HZK 0: BRIGHT 1,X,Y: L
0037 NEXT X
0038 HZK 4: LET Y=24
0039 HZK 0: BRIGHT 1,X,Y: L
0040 NEXT X
0041 HZK 4: LET Y=24
0042 HZK 0: BRIGHT 1,X,Y: L
0043 NEXT X
0044 HZK 4: LET Y=24
0045 HZK 0: BRIGHT 1,X,Y: L
0046 NEXT X
0047 HZK 4: LET Y=24
0048 HZK 0: BRIGHT 1,X,Y: L
0049 NEXT X
0050 HZK 4: LET Y=24
0051 HZK 0: BRIGHT 1,X,Y: L
0052 NEXT X
0053 HZK 4: LET Y=24
0054 HZK 0: BRIGHT 1,X,Y: L
0055 NEXT X
0056 HZK 4: LET Y=24
0057 HZK 0: BRIGHT 1,X,Y: L
0058 NEXT X
0059 HZK 4: LET Y=24
0060 HZK 0: BRIGHT 1,X,Y: L
0061 NEXT X
0062 HZK 4: LET Y=24
0063 HZK 0: BRIGHT 1,X,Y: L
0064 NEXT X
0065 HZK 4: LET Y=24
0066 HZK 0: BRIGHT 1,X,Y: L
0067 NEXT X
0068 HZK 4: LET Y=24
0069 HZK 0: BRIGHT 1,X,Y: L
0070 NEXT X
0071 HZK 4: LET Y=24
0072 HZK 0: BRIGHT 1,X,Y: L
0073 NEXT X
0074 HZK 4: LET Y=24
0075 HZK 0: BRIGHT 1,X,Y: L
0076 NEXT X
0077 HZK 4: LET Y=24
0078 HZK 0: BRIGHT 1,X,Y: L
0079 NEXT X
0080 HZK 4: LET Y=24
0081 HZK 0: BRIGHT 1,X,Y: L
0082 NEXT X
0083 HZK 4: LET Y=24
0084 HZK 0: BRIGHT 1,X,Y: L
0085 NEXT X
0086 HZK 4: LET Y=24
0087 HZK 0: BRIGHT 1,X,Y: L
0088 NEXT X
0089 HZK 4: LET Y=24
0090 HZK 0: BRIGHT 1,X,Y: L
0091 NEXT X
0092 HZK 4: LET Y=24
0093 HZK 0: BRIGHT 1,X,Y: L
0094 NEXT X
0095 HZK 4: LET Y=24
0096 HZK 0: BRIGHT 1,X,Y: L
0097 NEXT X
0098 HZK 4: LET Y=24
0099 HZK 0: BRIGHT 1,X,Y: L
0100 NEXT X

```

```

0007 PAUSE 0
0008 IF T=INKEY# THEN P=#"1" OR
0009 #4: THEN BEEP .5,24: GO TO 00
0010 IF P=#"0" THEN BEEP .5,24:
0011 LET S=#1: LET B=#0:
0012 GO TO 00
0013 LET T=1000
0014 LET T=1000
0015 LET T=1000
0016 LET T=1000
0017 LET T=1000
0018 LET T=1000
0019 LET T=1000
0020 LET T=1000
0021 LET T=1000
0022 LET T=1000
0023 LET T=1000
0024 LET T=1000
0025 LET T=1000
0026 LET T=1000
0027 LET T=1000
0028 LET T=1000
0029 LET T=1000
0030 LET T=1000
0031 LET T=1000
0032 LET T=1000
0033 LET T=1000
0034 LET T=1000
0035 LET T=1000
0036 LET T=1000
0037 LET T=1000
0038 LET T=1000
0039 LET T=1000
0040 LET T=1000
0041 LET T=1000
0042 LET T=1000
0043 LET T=1000
0044 LET T=1000
0045 LET T=1000
0046 LET T=1000
0047 LET T=1000
0048 LET T=1000
0049 LET T=1000
0050 LET T=1000
0051 LET T=1000
0052 LET T=1000
0053 LET T=1000
0054 LET T=1000
0055 LET T=1000
0056 LET T=1000
0057 LET T=1000
0058 LET T=1000
0059 LET T=1000
0060 LET T=1000
0061 LET T=1000
0062 LET T=1000
0063 LET T=1000
0064 LET T=1000
0065 LET T=1000
0066 LET T=1000
0067 LET T=1000
0068 LET T=1000
0069 LET T=1000
0070 LET T=1000
0071 LET T=1000
0072 LET T=1000
0073 LET T=1000
0074 LET T=1000
0075 LET T=1000
0076 LET T=1000
0077 LET T=1000
0078 LET T=1000
0079 LET T=1000
0080 LET T=1000
0081 LET T=1000
0082 LET T=1000
0083 LET T=1000
0084 LET T=1000
0085 LET T=1000
0086 LET T=1000
0087 LET T=1000
0088 LET T=1000
0089 LET T=1000
0090 LET T=1000
0091 LET T=1000
0092 LET T=1000
0093 LET T=1000
0094 LET T=1000
0095 LET T=1000
0096 LET T=1000
0097 LET T=1000
0098 LET T=1000
0099 LET T=1000
0100 LET T=1000

```

Abonnez-vous
à **ORDI-5**

Lecteur fais-toi connaître

ORDI-5 veut faire le point sur ses qualités et ses défauts en se tournant vers ses lecteurs ; beaucoup de lettres nous sont parvenues avec des indications précieuses mais rien ne vaut un sondage (puisqu'il y en a à propos de tout et de rien). A cette fin, ORDI-5 vous invite à répondre au questionnaire ci-dessous qui comporte trois rubriques ; la première vous concerne, la seconde intéresse votre système et enfin la troisième est consacrée à votre revue. Les informations que vous nous donnerez ne seront pas traitées à des fins commerciales et ne seront pas utilisées pour constituer un quelconque fichier nominatif. Elles ne seront d'ailleurs conservées que le temps de leur analyse par la rédaction et le temps d'un tirage au sort qui vaudra à quatre des lecteurs qui auront répondu un abonnement gratuit à ORDI-5. Adressez vos réponses à l'adresse suivante : ORDI-5, « Enquête lecteurs », 8 rue St Marc, 75002 PARIS.

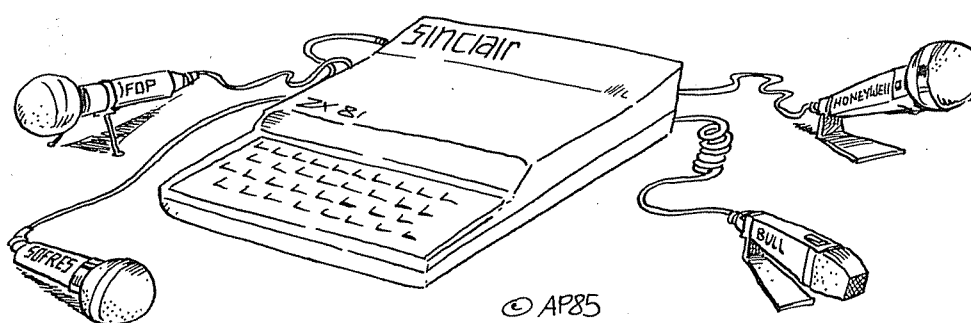

VOUS

1 - Age ? ans

2 - Sexe ? Masculin
 Féminin

3 - Profession ?

4 - Connaissez-vous l'anglais ?

oui
 non
 un peu

5 - Depuis combien de temps vous intéressez-vous à l'informatique ? ans

6 - Utilisez-vous votre système :

à des fins professionnelles
 à des fins pédagogiques
 comme « hobby »
 autres utilisations. Lesquelles ? _____

7 - Préférez-vous :

utiliser des programmes tout faits
 écrire des programmes
 les deux

8 - Combien de programmes possédez-vous (environ) ?

9 - Vous intéressez-vous davantage :

au matériel
 au logiciel
 aux deux

10 - Quel langage pratiquez-vous le plus :

Basic
 assembleur
 autre. Lequel ? _____

11 - Etes-vous affilié à un club ?

non
 oui

12 - Dans votre entourage proche, combien d'autres utilisateurs connaissez-vous environ ?

13 - Combien d'heures par semaine votre système vous prend-il ?

14 - Comment votre entourage prend-il votre passion pour l'informatique individuelle :

bien
 indifférent
 mal

VOTRE SYSTEME

1 - Combien de systèmes basés sur des microprocesseurs possédez-vous (ordinateur, ordinateur de poche, calculatrice) ?

2 – Décrivez votre configuration principale.

Marque
Modèle
Année de fabrication
Taille mémoire totale K octets

3 – Marque et type de votre enregistreur à cassette :

4 – Possédez-vous une imprimante :

- Sinclair
 Seikosha
 Alphacom
 autre

5 – Placez une croix en face de celles des extensions suivantes que vous possédez :

- Mémoire 16 K
 Mémoire 64 K
 Mémoire 48 K
 Interface ZX 1
 Interface ZX 2
 Microdrive
 Clavier additionnel
 Carte couleur
 Carte graphique
 Carte E/S
 Carte interface imprimante
 Carte sonore
 Mémoire permanente
 Carte multifonction
 ROM BASIC français
 autre, préciser

6 – Quel genre d'extension vous manque le plus parmi celles qui existent ?

7 – Quelle serait pour vous l'extension « rêvée » (qui n'existe pas encore) ?

8 – Quel prix consentiriez-vous à y mettre ?

9 – Si vous deviez changer de système, quelle motivation orienterait votre choix et de quel système s'agirait-il ?

10 – Donnez en quelques mots les critiques que vous pourriez adresser à votre système actuel

11 – Donnez en quelques mots les louanges que vous pourriez adresser à votre système actuel

ORDI-5 ET VOUS

1 – Comment avez-vous découvert ORDI-5 ?

2 – Quelle vous paraît être la principale qualité d'ORDI-5 ?

3 – Quelle vous paraît être son principal défaut ?

4 – Le niveau général d'ORDI-5 vous semble-t-il :

- trop bas
 à la bonne hauteur
 trop technique
 pas assez pédagogique

5 – Que pensez-vous de la présentation matérielle d'ORDI-5 ?

6 – Quelles autres revues informatiques lisez-vous régulièrement ?

7 – Réponse facultative mais indispensable pour participer au tirage au sort (bien entendu, votre adresse ne fera l'objet d'aucune utilisation commerciale, conformément à la loi du 6 janvier 1978) :

Nom, Prénom _____
Adresse _____

Code Postal _____ Ville _____
Pays _____

LE JOURNAL DES AMATEURS DE PROGRAMMATION

LE JOURNAL
DES AMATEURS
DE PROGRAMMATION

Dans
chaque numéro :

- les "trucs" de votre machine.
- des programmes commentés.
- Basic, Forth, Pascal et les autres langages.
- des problèmes de programmation.
- les nouveautés : matériels, logiciels, programmes.



Si programmer un ordinateur est devenu pour vous un loisir, un plaisir...

une passion, sachez que **LIST** a été créé pour vous. **LIST** vous aide à tirer davantage de votre matériel, à vous perfectionner dans la conception des programmes qui "tourneront" sur votre machine.

LIST vous initie aux langages informatiques et sélectionne les meilleurs livres pour progresser. **LIST** vous informe de l'actualité et vous fournit trucs, astuces et idées pour mieux programmer...

Pour être sûr de ne rater aucun numéro et pour recevoir **LIST** chez vous, **abonnez-vous!**

VOTRE CADEAU!

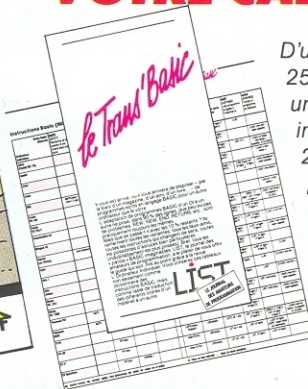

D'un format pratique (11,5 x 25 cm), le **TRANS'BASIC** est une table de conversion des instructions **BASIC** des 21 micro-ordinateurs les plus courants. Ce livret de 24 pages vous permettra d'adapter sur votre ordinateur la plupart des programmes conçus pour les autres machines.

40F
D'ECONOMIE

BULLETIN D'ABONNEMENT

(à retourner à **LIST** - Service Abonnements - 5, place du Colonel Fabien - 75491 Paris Cedex 10)

Nom _____ Prénom _____

Adresse _____

Ville _____ Code postal | | | | | Pays _____

Veillez m'abonner pour 10 numéros au prix avantageux de 160 F* au lieu de 200 F - prix total au numéro - et m'adresser en cadeau le **TRANS'BASIC**. Je joins mon règlement indispensable libellé à l'ordre de **LIST**.

*Belgique: 1330 FB; Suisse: 50 FS; Canada: 30 \$C; autres pays: 210 FF. Par avion: Afrique Francophone: 245 FF; Amérique, autre Afrique, Océanie: 305 FF; Asie: 355 FF. Belgique: Soumillion, 28, av. Massenet, 1190 Bruxelles. Versement Société Générale 2100405 835-39. Suisse: 19, route du Grand-Mont, CH 1052, Le Mont-sur-Lausanne, versement Caisse d'Epargne et de Crédit, 10-2418 Le Mont CH 1052, compte courant n° 650156-7. Canada: LMPI, 9345, rue de Meaux, St Léonard (Québec), H1R 3H3, Canada. Autres pays: 5, place du Colonel Fabien, 75491 Paris Cedex 10.

ORDINATEUR INDIVIDUEL

LA RÉFÉRENCE EN MICRO-INFORMATIQUE

Belgique : 186 FB - Suisse : 7,5 FS - Canada : 2.95 \$C

DOSSIER
PLUS DE 200 ORDINATEURS
TABLEAUX COMPARATIFS

**PANORAMA
PRINTEMPS 85**

TOUS LES DERNIERS-NÉS

LAS VEGAS :
LE CHOC AT

**NOUVELLE
PRESENTATION**

A L'ESSAI :
HP 150, ALICE 90



Proquin

23 F EN VENTE CHEZ TOUS
LES MARCHANDS DE JOURNAUX

Mars 1985 n° 68 23 F

promo-top